

**DYNE X™** ●●●

37" LCD TV

Televisor con pantalla LCD de 37"

**DX-LCD37-09**

**USER GUIDE • GUÍA DEL USUARIO**

# Dynex DX-LCD37-09

## 37" LCD TV

### Contents

Important safety instructions .....	4
TV components .....	6
Front and side .....	6
Back.....	6
Remote control .....	7
Setting up your TV .....	8
Installing remote control batteries.....	8
Connecting an antenna or basic cable.....	8
Connecting a cable or satellite box.....	8
Connecting an HDMI device .....	9
Connecting a DVI device .....	9
Connecting a component video device .....	9
Connecting an S-Video device.....	10
Connecting a camcorder, game, or VCR.....	10
Connecting a digital audio device .....	10
Connecting an analog audio device .....	11
Connecting a computer.....	11
Using your TV .....	11
Turning your TV on or off .....	11
Setting up for the first time .....	11
Opening the on-screen menu .....	12
Scanning for channels .....	12
Deleting channels from the channel list .....	13
Adding channels to the channel list.....	13
Selecting the on-screen menu language .....	13
Changing channels .....	14
Adjusting the volume .....	14
Adjusting the picture .....	14
Adjusting the sound .....	14
Selecting the video input source.....	15
Selecting the audio mode.....	15
Displaying program information.....	15
Selecting the aspect ratio .....	15
Setting the sleep timer .....	16
Checking the antenna signal strength .....	16
Freezing the picture .....	17
Using digital closed captioning.....	17
Using analog closed captioning .....	17
Changing digital closed captioning styles.....	18
Setting parental controls .....	19
Setting the MPAA Rating .....	20
Setting the TV Rating.....	20
Changing the password .....	21
Adjusting the computer image .....	21
Selecting the HDMI audio mode .....	22
Maintaining.....	22
Cleaning .....	22
Servicing.....	22
Checking the remote control signal.....	22
Troubleshooting .....	22
Specifications .....	25
Legal notices.....	25
One-year limited warranty .....	27
<b>Español .....</b>	<b>29</b>

# CHILD SAFETY

**It makes a difference how and where you use your flat panel display**

**As you enjoy your new product, keep these safety tips in mind**

## ***The issue***

The home theater entertainment experience is a growing trend, and larger TVs are popular purchases. However, TVs are not always supported on the proper stands or installed according to the manufacturer's recommendations. We and the consumer electronics industry are committed to making home entertainment enjoyable and safe.

*TVs that are inappropriately placed on dressers, bookcases, shelves, desks, speakers, chests, or carts may fall over and cause injury.*

## ***Tune into safety***

- One size of TV stand does **not** fit all. Use only a TV stand rated for the weight of your TV.
- Carefully read and understand all enclosed instructions for proper use of this product.
- Don't let children to climb on or play with entertainment system furniture and TVs.
- Don't place TVs on furniture that can easily be used as steps, such as a chest of drawers.
- Remember that children can become excited while watching a program, especially on a "larger-than-life" TV. Make sure that you place or install the TV where it cannot be pushed, pulled over, or knocked down.
- Make sure that you route all cords and cables so that they cannot be pulled or grabbed by curious children.



## ***Wall mounting***

If you decide to wall mount your TV, always:

- One size of wall mount does **not** fit all. Use only a wall mount rated for the weight of your TV and that has been recommended by this TV manufacturer, listed in this manual, or otherwise listed by an independent laboratory (such as UL, CSA, or ETL) as suitable for your TV.
- Follow all instructions supplied by the TV and wall mount manufacturers.
- If you have any doubts about your ability to safely wall mount your TV, get help from a professional installer.
- Make sure that the wall where you are mounting the TV is appropriate. Some wall mounts are not designed to be mounted to walls backed with steel studs or cinder blocks. If you are unsure, ask a professional installer.
- TVs can be heavy. At least two people are required for safe wall mount installation.





**Warning:** To reduce the risk of electric shock, do not remove the cover or back. No user serviceable parts inside. Refer servicing to qualified service personnel.

**Warning:** To reduce the risk of fire or electric shock, do not expose your TV to rain or moisture.

**Warning:** To prevent electric shock, match the wide blade on the power cord plug to the wide slot on an electric outlet. If the plug does not fit, consult a licensed electrician to replace the obsolete outlet. Do not modify the power cord plug, or you will defeat this safety feature.



This symbol indicates that dangerous voltage constituting a risk of electric shock is present within your TV. This label is located on the back of your TV.



This symbol indicates that there are important operating and maintenance instructions in the literature accompanying your TV.

**Warning:** Your TV contains a fluorescent lamp containing a small amount of mercury. Disposal of these materials may be regulated for environmental reasons. For disposal or recycling information, contact your local authorities or the Electronic Industries Alliance at [www.eia.org](http://www.eia.org).

## Important safety instructions

### Read instructions

Read all of the safety and operating instructions before you use your TV.

### Retain instructions

Retain safety and operating instructions for future reference.

### Follow warnings and instructions

Follow all warnings on your TV and in the operating instructions. Follow all operating and use instructions.

### Water and moisture

Do not use your TV near water. For example, do not use it near a bath tub, wash bowl, kitchen sink, or laundry tub, in a wet basement, or near a swimming pool.

### Cleaning

Unplug your TV before cleaning. Do not use liquid or aerosol cleaners. Use only a damp cloth to clean the exterior of your TV.

**Note:** If your TV requires uninterrupted service for some specific reason, such as the possibility of the loss of an authorization code for a CATV converter, ignore the instruction to unplug your TV before cleaning.

### Ventilation

Slots and openings in the cabinet and the back or bottom are provided for ventilation, reliable operation, and protection from overheating. These openings must not be blocked or covered. Do not block the openings by placing your TV on a bed, sofa, rug, or other similar surface. Do not place your TV near or over a radiator or heat register. Do not place your TV in a built-in installation, such as a bookcase or rack, unless you provide correct ventilation or follow the manufacturer's instructions.

### Heat

Make sure that your TV is located away from heat sources such as radiators, heat registers, stoves, or other products (including amplifiers) that produce heat.

### Grounding or polarization

Do not defeat the safety purpose of the polarized or grounding-type plug. A polarized plug has two blades with one wider than the other. A grounding type plug has two blades and a grounding prong. The wide blade or grounding prong are provided for your safety. If the plug does not fit, contact an electrician to replace the obsolete outlet.

### Power cord protection

Route power cords so that they are not likely to be walked on or pinched by items placed on or against them. Pay particular attention to cords at plugs, convenience receptacles, and the point where they exit from your TV.

### Attachments

Do not use attachments not recommended by Dynex because they may cause hazards.

### Stand

Do not place your TV on an unstable cart, stand, tripod, bracket, or table. Your TV may fall, causing serious personal injury and serious damage to your TV. Use only with a cart, stand, tripod, bracket, or table recommended by the manufacturer, or sold with your TV. If you mount your TV to the wall, follow the manufacturer's instructions and use a mounting accessory recommended by the manufacturer. Your TV and cart combination should be moved with care. Quick stops, excessive force, and uneven surfaces may cause your TV and cart combination to overturn.



### Servicing

Do not attempt to service your TV yourself because opening or removing covers may expose you to dangerous voltage or other hazards. Refer all servicing to qualified service personnel.

### Overloading

Do not overload power outlets and extension cords because this can result in a risk of fire or electric shock.

### Object and liquid entry

Never push objects of any kind into your TV through openings because objects may touch dangerous voltage points or short out parts that could result in a fire or electric shock. Never spill liquid of any kind on your TV.

### Damage requiring service

Unplug this TV from the power outlet and refer servicing to qualified service personnel under the following conditions:

- When the power supply cord or plug is damaged or frayed.
- If liquid has been spilled or objects have fallen into your TV.
- If your TV has been exposed to rain or water.
- If your TV does not operate normally by following the operating instructions. Adjust only those controls that are covered by the operating instructions because incorrect adjustment of other controls may result in damage and will often require extensive work by a qualified technician to restore your TV to its normal operation.
- If your TV has been dropped or damaged in any way.
- When your TV exhibits a distinct change in performance.

### Replacement parts

When replacement parts are required, make sure that the service technician uses replacement parts specified by the manufacturer that have the same characteristics as the original part. Unauthorized substitutions may result in fire, electric shock, personal injury, or other hazards.

**Safety check**

After completing any service or repair to this TV, ask the service technician to perform routine safety checks to determine that your TV is in correct operating condition.

**Power source**

Operate your TV only from the type of power source indicated on the marking label. If you are not sure of the type of power supplied to your home, consult your TV dealer or local power company.

**Lightning**

For added protection for your TV's receiver during a lightning storm, or when it is left unattended and unused for long periods of time, unplug it from the power outlet and disconnect the antenna or cable system. This helps prevent damage to your TV from lightning and power line surges.

**Screen protection**

Your TV's screen is made of glass. Do not drop your TV or hit the glass screen. If the screen breaks, be careful of broken glass.

**Non-active pixels**

The LCD panel contains almost 3 million thin film transistors, which provide exceptionally sharp video quality. Occasionally, a few nonactive pixels may appear on the screen as a fixed blue, green, or red point. These non-active pixels do not adversely affect the performance of your TV, and are not considered defects.

**Power lines**

An outside antenna system should not be located in the vicinity of overhead power lines or other electric light of power circuits, or where it can fall into such power lines or circuits.

When installing an outside antenna system, extreme care should be taken to keep from touching such power lines or circuits as contact with them might be fatal.

**Outdoor antenna grounding**

If an outside antenna or cable system is connected to your TV, make sure that the antenna or cable system is grounded to provide some protection against voltage surges and built-up static charges. Article 810 of the National Electrical Code, ANSI/NFPA No. 70, provides information with respect to correct grounding of the mast and supporting structure, grounding of the lead-in wire to an antenna discharge unit, size of grounding conductors, location of the antenna-discharge unit, connection to grounding electrodes, and requirements for the grounding electrode.

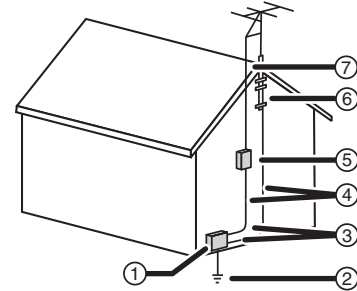

1	Electric service equipment
2	Power service grounding electrode system
3	Ground clamps
4	Grounding conductors
5	Antenna discharge unit
6	Grounding clamp
7	Antenna lead-in wire

**Note to CATV system installer**

This reminder is provided to call the CATV system installer's attention to Article 820-40 of the NEC that provides guidelines for correct grounding and in particular, specifies that the cable ground must be connected to the grounding system of the building as close to the point of cable entry as practical.

# TV components

## Accessories

- Remote control
- AA batteries (2)
- User guide

**Note:** Cables are not supplied. You can purchase cables at most electronics stores.

## Front and side

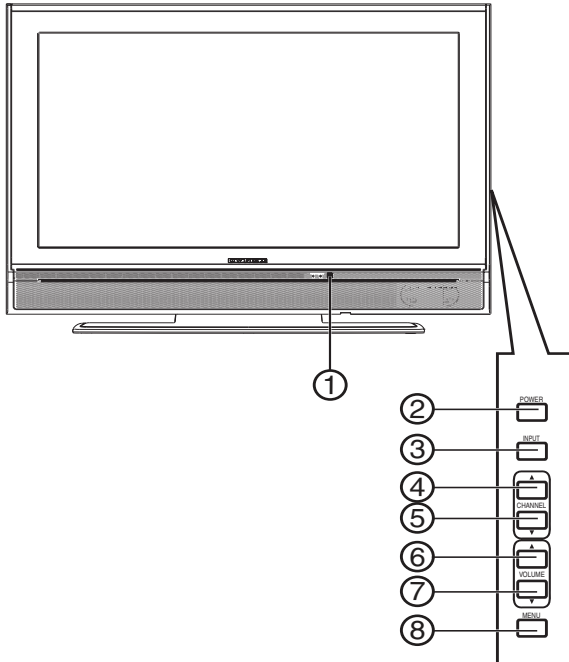

#	Component	Description
1	Remote control sensor	Receives signals from the remote control. Do not block.
2	POWER	Press to turn your TV on or off.
3	INPUT	Press to select the video input source. When the on-screen menu is open, press to confirm selections.
4	CHANNEL ▲	Press to tune to the next higher channel in the channel list. For information about creating the channel list, see "Scanning for channels" on page 12. When the on-screen menu is open, press to move up.
5	CHANNEL ▼	Press to tune to the next lower channel in the channel list. For information about creating the channel list, see "Scanning for channels" on page 12. When the on-screen menu is open, press to move down.
6	VOLUME ▲	Press to increase the volume. When the on-screen menu is open, press to move right.
7	VOLUME ▼	Press to decrease the volume. When the on-screen menu is open, press to move left.
8	MENU	Press to open the on-screen menu.

## Back

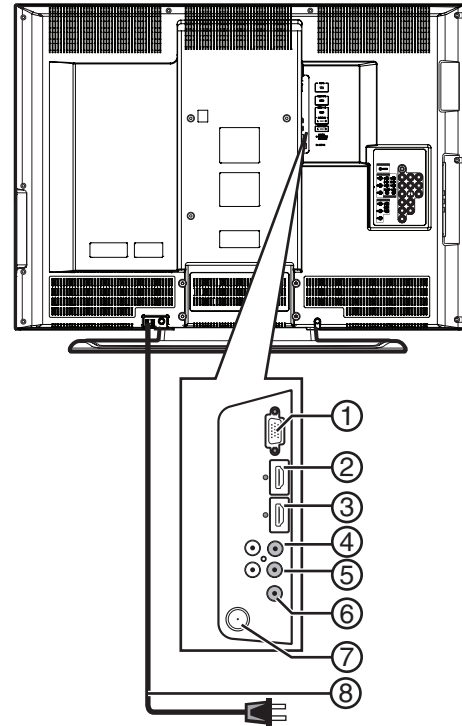

#	Jack	Description
1	PC-IN	Connect a computer with a VGA cable to this jack.
2	HDMI 2 IN	Connect an HDMI device to this jack.
3	HDMI 1 IN	Connect an HDMI or DVI device to this jack. To connect an DVI device, you need to connect an HDMI-DVI cable, and connect an audio cable to the <b>AUDIO IN L/R</b> jacks.
4	AUDIO IN L/R	If you connect a DVI device to the <b>HDMI 1 IN</b> jack, connect the DVI device's audio out jacks to these jacks.
5	AUDIO OUT L/R	Connect an analog audio device to these jacks with an RCA cable.
6	DIGITAL AUDIO OUT (COAXIAL)	Connect a digital audio device to this jack.
7	ANT. IN	Connect an antenna or cable TV to this jack.
8	Power cord	Plug into a power outlet.

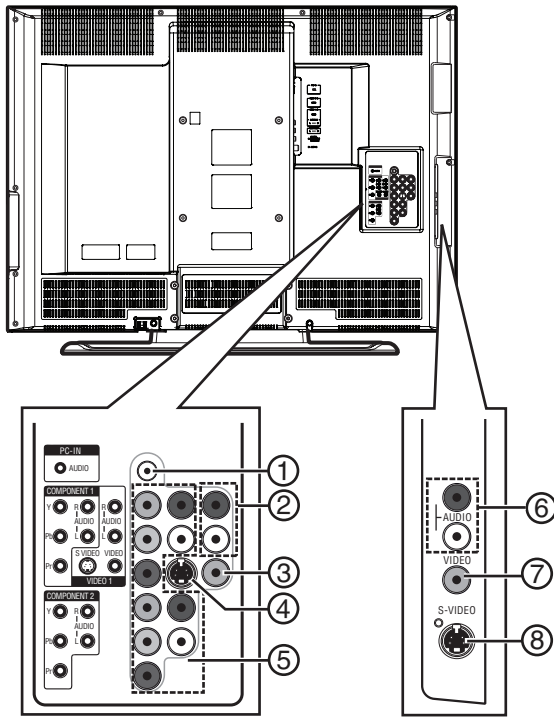

#	Jack	Description
1	PC-IN AUDIO	Connect the computer audio jack to this jack.
2	AUDIO (for VIDEO1)	Connect the audio for an analog device to these jacks.
3	VIDEO1	Connect an analog video device to this jack. The analog video cable does not carry audio. You need to connect an audio cable to the <b>AUDIO</b> jacks when using an analog video device.
4	S-VIDEO (VIDEO1)	Connect an S-Video device to this jack. The S-Video cable does not carry audio. You need to connect an audio cable to the <b>AUDIO</b> jacks when using an S-Video device.
5	COMPONENT1/ COMPONENT2	Connect a component video device to the <b>COMPONENT1</b> or <b>COMPONENT2</b> jacks and the <b>AUDIO</b> jacks. You can connect two component devices. The component video cable does not carry audio. You need to connect an audio cable to the <b>AUDIO</b> jacks when using a component video device.
6	AUDIO (for VIDEO2)	Connect the audio for an analog device to these jacks.
7	VIDEO2	Connect an analog video device to this jack. The analog video cable does not carry audio. You need to connect an audio cable to the <b>AUDIO</b> jacks when using an analog video device.
8	S-VIDEO (VIDEO2)	Connect an S-Video device to this jack. The S-Video cable does not carry audio. You need to connect an audio cable to the <b>AUDIO</b> jacks when using an S-Video device.

## Remote control

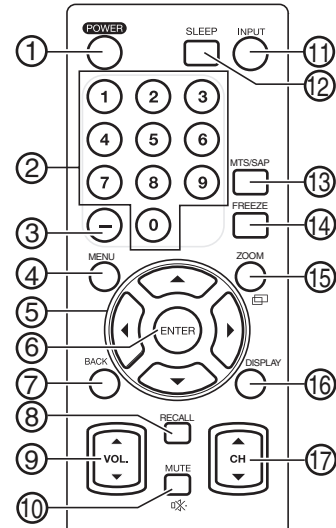

#	Button	Description
1	POWER	Press to turn your TV on or off.
2	Numbers	Press to enter a channel number. If you want to select a digital sub-channel, press — to select the sub-channel.
3	—	Press the number buttons to select a main digital channel, then press this button to select a digital sub-channel.
4	MENU	Press to open the on-screen menu.
5	▲ ▼ ◀ ▶	Press to navigate in the on-screen menu.
6	ENTER	Press to confirm option settings in the on-screen menu.
7	BACK	Press to return to a previous menu in the on-screen menu.
8	RECALL	Press to go to the previous channel.
9	VOL.▲ / VOL.▼	Press to increase or decrease the volume.
10	MUTE	Press to mute the sound. Press again to restore the sound.
11	INPUT	Press to select the video input source.
12	SLEEP	Press to set the sleep timer.
13	MTS/SAP	In digital TV mode, press to select the audio language, if more than one language is available. In analog TV mode, press to select the audio mode.
14	FREEZE	Press to still (freeze) the picture. Press any button except <b>POWER</b> to return to normal viewing.
15	ZOOM	Press to select the aspect ratio.
16	DISPLAY	For digital or analog TV channels, press to display the channel information, signal type, and TV setting (such as the audio setting, aspect ratio, program rating, and closed caption setting) . For an external device, press to display the input mode, signal type, and TV setting.

#	Button	Description
17	CH▲ / CH▼	<p>Press to go to the next or previous channel in the channel list, or to select the external input mode. When you press one of these buttons repeatedly, you cycle between:</p> <ul style="list-style-type: none"> <li>• Analog TV channels in the channel list</li> <li>• Digital TV channels in the channel list</li> <li>• Video1</li> <li>• Video2</li> <li>• Component1</li> <li>• Component2</li> <li>• HDMI1</li> <li>• HDMI2</li> <li>• PC</li> </ul>

## Setting up your TV

### Installing remote control batteries

To install remote control batteries:

- 1 Open the battery compartment.

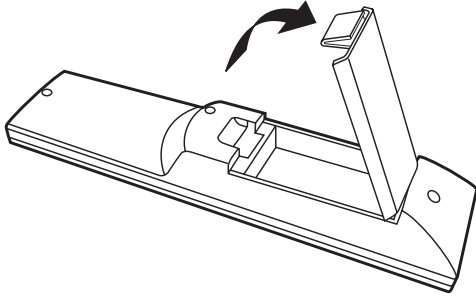

- 2 Insert two AA batteries into the battery compartment. Make sure that the + and – symbols on the batteries match the + and – symbols in the battery compartment.

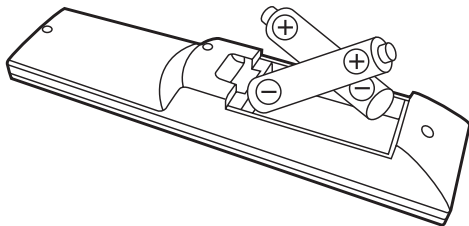

- 3 Close the battery compartment.

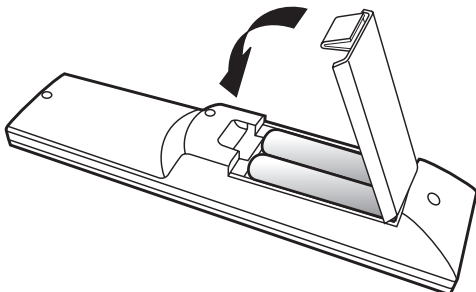

#### Notes:

Make sure that you match the + and – symbols on the batteries with the symbols in the battery compartment.

Do not mix different types of batteries or old and new batteries.

If you do not intend to use the remote control for an extended period of time, remove the batteries to prevent leakage.

Do not try to recharge non-rechargeable batteries. They may overheat and rupture.

## Connecting an antenna or basic cable

To connect an antenna or basic cable (no cable box):

- Connect one end of a 75 ohm coaxial cable to the antenna or basic cable wall jack, then connect the other end of the cable to the **ANT. IN** jack on the back of your TV.

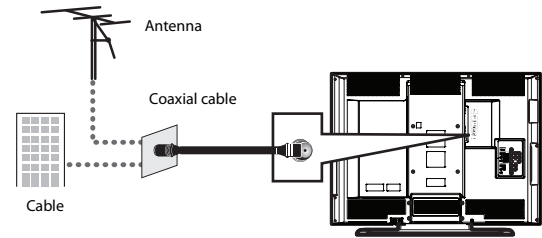

#### Notes:

Always unplug the coaxial cable when you move your TV.

If you use an antenna to receive analog TV, the antenna should also work for digital TV (DTV).

If you want to switch between antenna and cable, install an antenna selector.

If you need help connecting cable TV, contact your cable TV provider.

## Connecting a cable or satellite box

**Note:** Installation methods may vary depending on the type of cable or satellite box. Contact your cable or satellite provider for more information.

To connect a cable or satellite box:

- 1 Connect a 75 ohm cable to cable or satellite TV wall jack, then connect the other end to the **Antenna IN** jack on the cable or satellite TV box.

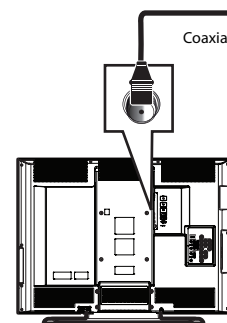
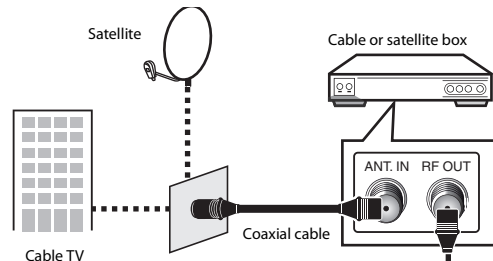

- 2 Connect a 75 ohm coaxial cable to the **RF OUT** jack on the cable or satellite TV box, then connect the other end to the **ANT. IN** jack on the back of your TV.



## Connecting an HDMI device

You can connect two HDMI devices.

### To connect an HDMI device:

- Connect one end of an HDMI cable to the **HDMI OUT** jack on the HDMI device, then connect the other end of the cable to the **HDMI 1 INPUT** or **HDMI 2 INPUT** jack on the back of your TV.

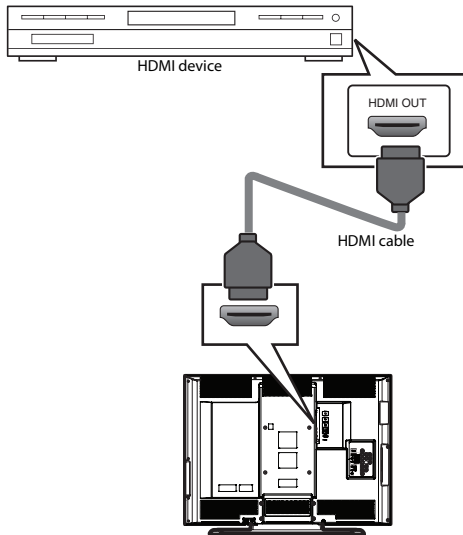

## Connecting a DVI device

To connect a DVI device, you need an HDMI-to-DVI conversion cable.

### To connect a DVI device:

- 1 Connect the DVI end of the HDMI-to-DVD conversion cable to the **DVI OUT** jack on the DVI device, then connect the HDMI end of the cable to the **HDMI 1 IN** jack on the back of your TV.

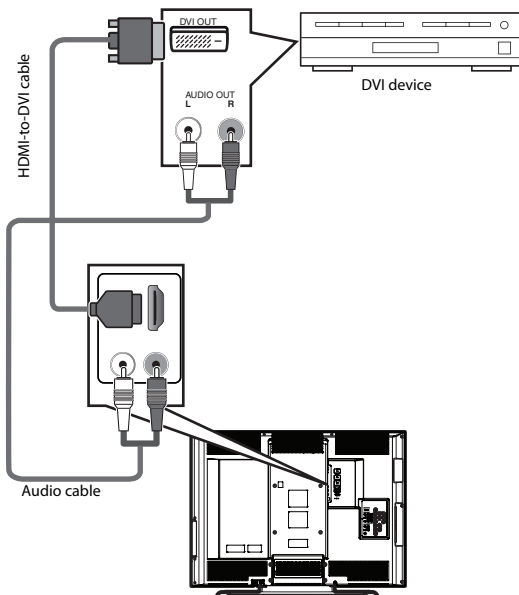

- 2 Connect an audio cable to the **AUDIO OUT** jacks on the DVI device, then connect the other end of the cable to the **AUDIO IN** jacks next to the **HDMI 1 IN** jack on the back of your TV.

### Notes:

Your TV accepts 480i, 480p, 720p, and 1080i video signals. Your TV cannot display 480i video that is not EIA/CEA-861/861B-compliant.

You must use the **HDMI 1 IN** jack to connect a DVI device because a DVI device requires an audio connection. The **AUDIO IN** jacks only work for the **HDMI 1 IN** jack.

## Connecting a component video device

You can connect two component video devices.

### To connect a component video device:

- 1 Connect a component video cable to the **COMPONENT VIDEO OUT** (Y, Pb, and Pr) jacks on the component device, then connect the other end of the cable to the **COMPONENT 1** or **COMPONENT 2** jacks on the back of your TV.

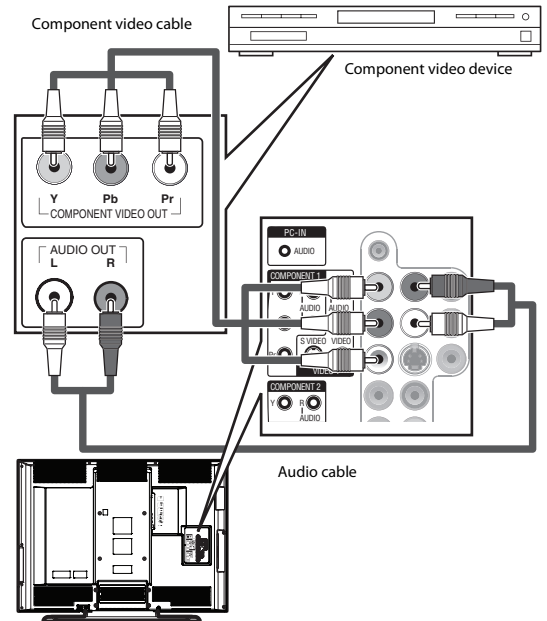

- 2 Connect an RCA audio cable to the **AUDIO L** and **R** jacks on the component video device, then connect the other end of the cable to the **AUDIO L** and **R** jacks on the back of your TV. Make sure that you connect the audio cable to the audio jacks associated with the component jacks you connected the component video cable to.

**Note:** Your TV accepts 480i, 480p, 720p, and 1080i video signals.

## Connecting an S-Video device

You can connect two S-Video devices.

### To connect an S-Video device:

- 1 Connect one end of an S-Video cable to the **S-VIDEO OUT** jack on the S-Video device, then connect the other end of the cable to the **S-VIDEO (VIDEO 1)** or **S-VIDEO (VIDEO 2)** jack on the back of your TV.

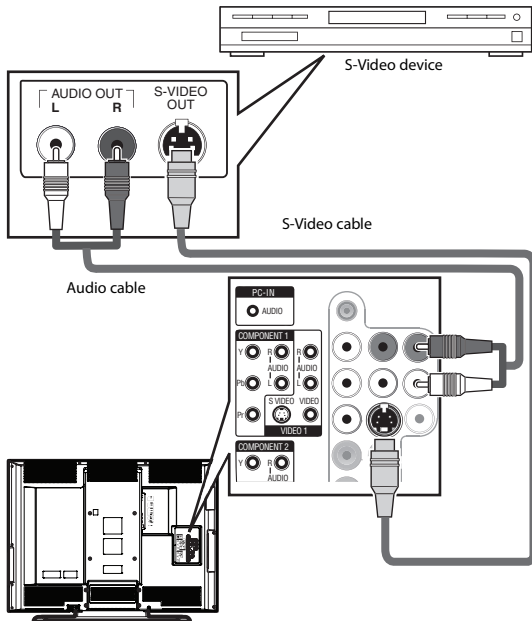

- 2 Connect one end of an audio cable to the **AUDIO OUT** jacks on the S-Video device, then connect the other end of the cable to the **AUDIO L** and **R** jacks that are near the S-Video jack you connected the S-Video cable to.

**Note:** If you connect an S-Video device to the **S-VIDEO (VIDEO1)** jack and a video device to the **VIDEO1** jack, the S-Video device has priority. If you connect an S-Video device to the **S-VIDEO (VIDEO2)** jack and a video device to the **VIDEO2** jack, the S-Video device has priority.

## Connecting a camcorder, game, or VCR

### To connect a camcorder, game, or VCR:

- 1 Connect one end of a video cable to the **VIDEO OUT** jack on the camcorder, game, or VCR, then connect the other end to the **VIDEO1** or **VIDEO2** jack on the back of your TV.

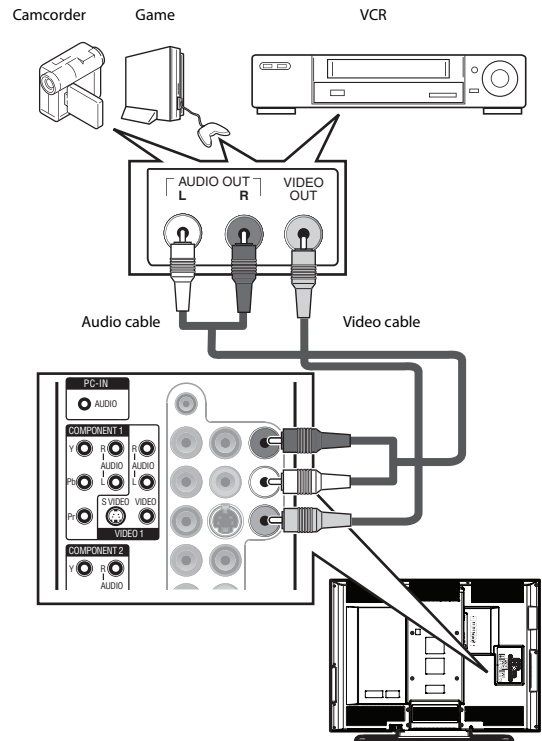

- 2 Connect one end of an audio cable to the **AUDIO OUT** jacks on the camcorder, camera, or VCR, then the other end of the cable to **AUDIO** jacks on the back of your TV. Make sure that you connect the audio cable to the audio jacks associated with the video jack you connected the video cable to.

## Connecting a digital audio device

### To connect a digital audio device:

- Connect one end of a digital audio coaxial cable to the **DIGITAL AUDIO IN** jack on the audio device, then connect the other end of the cable to **DIGITAL AUDIO OUT** jack on the back of your TV.

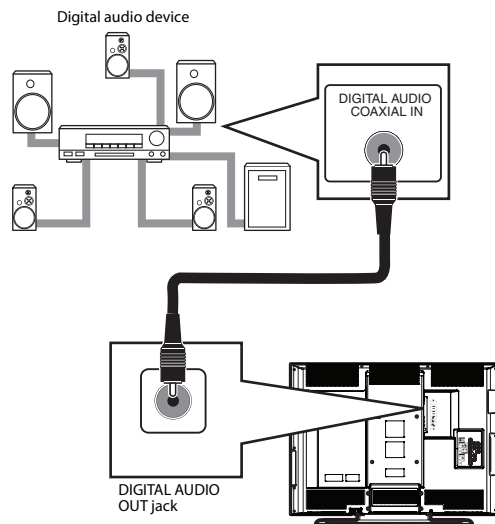

## Connecting an analog audio device

### To connect an analog audio device:

- Connect one end of an audio cable to the **AUDIO IN L** and **R** jacks on the audio device, then connect the other end of the cable to the **AUDIO OUT** jacks on the back of your TV.

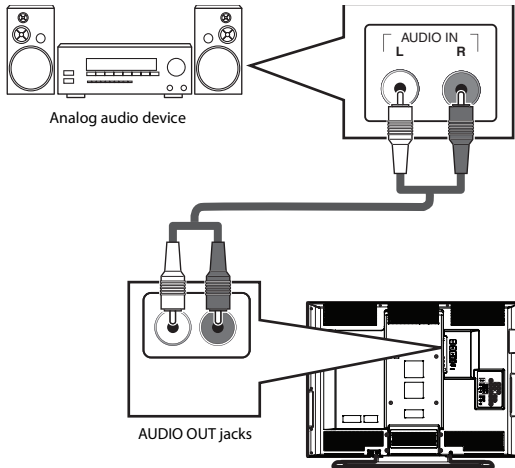

## Connecting a computer

**Note:** Make sure that the VGA cable has a ferrite core.

### To connect a computer:

- 1 Connect one end of a VGA cable to the **VGA** jack on the computer, then connect the other end of the cable to the **PC-IN** jack on the back of your TV.

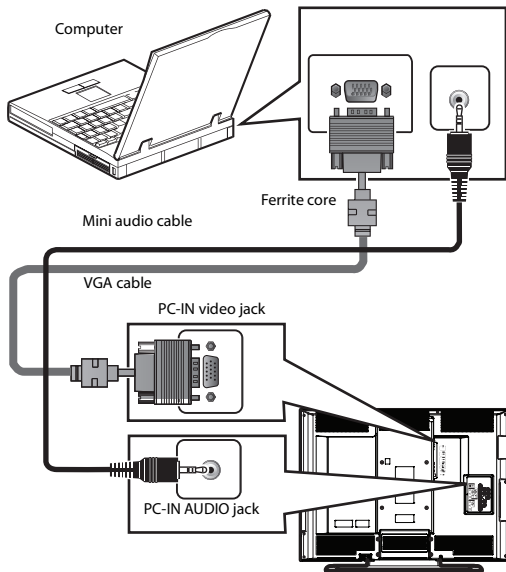

- 2 Connect one end of a mini-plug audio cable to the **AUDIO LINE OUT** jack on the computer, then connect the other end of the cable to the **PC-IN AUDIO** jack on the back of your TV.

## Using your TV

### Turning your TV on or off

#### To turn your TV on or off:

- Press **POWER**.

**Warning:** When you press **POWER** to turn off your TV, your TV goes into Standby mode. It is still receiving electrical power. To completely disconnect power, unplug the power cord.

**Note:** When your TV does not receive a signal and you do not press any buttons for 15 minutes, your TV goes into Standby mode.

## Setting up for the first time

The first time you turn on your TV, a quick setup program starts that lets you select a language for the on-screen menu, select the TV signal source, and scan for available channels.

### To set up your TV for the first time:

- 1 Make sure that your TV is connected to an antenna, cable TV, or satellite TV.
- 2 Press **POWER**. You may have to wait a few seconds for your TV to initialize. After your TV turns on, the *Initial Setup* screen opens.



- 3 Press **▲** or **▼** to select **English**, **Español**, or **Français**, then press **ENTER**. The following screen opens.

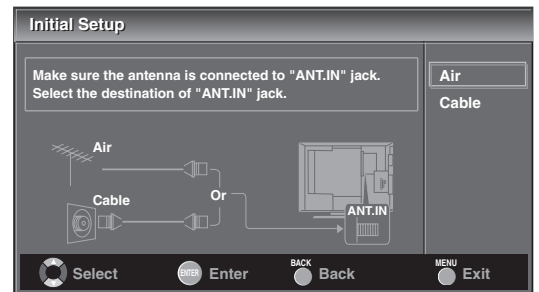

- 4 Press **▲** or **▼** to select **Air** (antenna) or **Cable** (cable or satellite TV), then press **ENTER**. The following screen opens, and your TV starts scanning for channels. Your TV stores the channel information in the channel list.

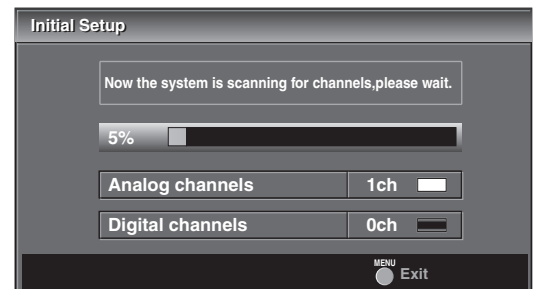

When the scan is complete, the lowest channel in the channel list is displayed.

#### Notes:

The initial setup program only runs once for Air or Cable. If you change the TV signal source, you need to re-scan for channels. For more information, see "Scanning for channels" on page 12.

If you press **POWER** or **MENU** while your TV is scanning for channels, scanning will stop.

## Opening the on-screen menu

To open the on-screen menu:

- 1 Press **MENU**. The on-screen menu opens.



- 2 Press **▲** or **▼** to select a menu, then press **ENTER**. You can select:

- **EXIT**—Closes the on-screen menu.
- **PICTURE**—Lets you adjust the picture quality. For more information, see “Adjusting the picture” on page 14.
- **SOUND**—Lets you adjust the sound quality. For more information, see “Adjusting the sound” on page 14.
- **CHANNEL**—Lets you scan for channels and remove unwanted channels. For more information, see “Scanning for channels” on page 12 and “Deleting channels from the channel list” on page 13.
- **DETAIL**—Lets you change closed captioning styles, set parental controls, adjust the computer video image, and select the audio input for connected HDMI devices. For more information, see:
  - “Changing digital closed captioning styles” on page 18
  - “Setting parental controls” on page 19
  - “Adjusting the computer image” on page 21
  - “Selecting the HDMI audio mode” on page 22
- **LANGUAGE**—Lets you change the language for the on-screen menu. For more information, see “Selecting the on-screen menu language” on page 13.

## Scanning for channels

The first time you turned on your TV, your TV scanned for channels. You only need to re-scan for channels if:

- You change the TV signal source. For example, you change from **Air to Cable**.
- You move your TV to a different viewing area.
- Additional channels have become available since the initial scan.
- You want to restore DTV channels you have deleted.

Your TV stores the scanned channel information in the channel list.

When you press **CH ▲** or **CH ▼**, your TV tunes to the next or previous channel in the channel list, and skips channels that do not have a signal.

To scan for channels:

- 1 Press **MENU**. The on-screen menu opens.

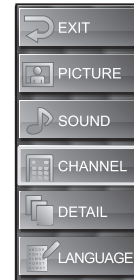

- 2 Press **▲** or **▼** to select **CHANNEL**, then press **ENTER**.

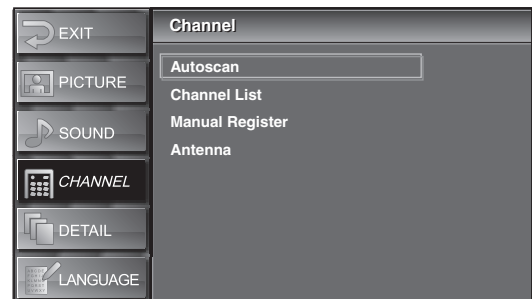

- 3 Press **▲** or **▼** to select **Autoscan**, then press **ENTER**.

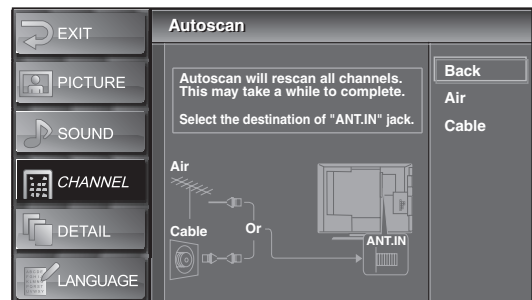

- 4 Press **▲** or **▼** to select **Air** (antenna) or **Cable** (cable or satellite TV). Your TV scans for channels. When the scan is complete, the lowest channel in the channel list is displayed.

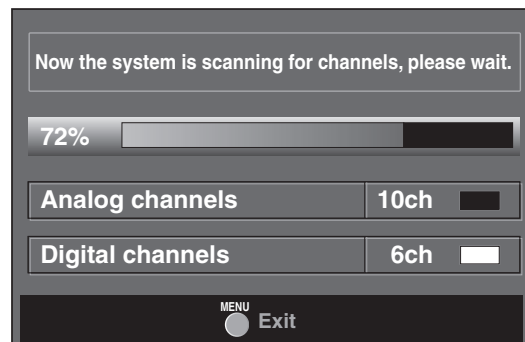

**Notes:**

If you connect cable TV without a cable box, you may need to contact your cable TV provider for help.

If you press **POWER** or **MENU** during the scan, the scan will be canceled. For digital channels, if you unplug the power cord without turning off your TV first, the channel list information may be lost.

### Deleting channels from the channel list

If the channel list includes channels you do not want, you can delete the channels from the list. When you press **CH ▲** or **CH ▼**, your TV skips the deleted channels. You can still tune to a deleted analog channel by pressing the number buttons for the channel.

**To delete channels from the channel list:**

- 1 Press **MENU**. The on-screen menu opens.



- 2 Press **▲** or **▼** to select **CHANNEL**, then press **ENTER**.

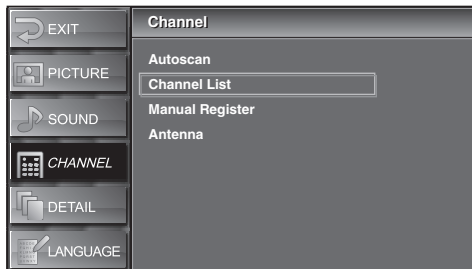

- 3 Press **▲** or **▼** to select **CHANNEL LIST**, then press **ENTER**.

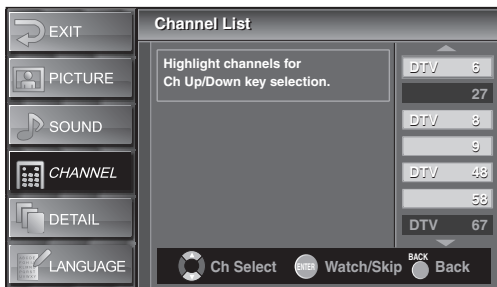

- 4 Press **▲** or **▼** to select the channel you want to delete, then press **ENTER**. The channel number is grayed out and the channel is deleted from the channel list.
- 5 Press **MENU** to close the menu.

**Notes:**

If you want to add a deleted channel back to the channel list, press **▲** or **▼** to select the channel, then press **ENTER**.

When you delete a main digital channel, its sub-channels are also deleted. Digital channels are indicated by **DTV** next to the channel number. Unmarked channels are analog.

### Adding channels to the channel list

When your TV scans for channels, it looks for channels with good signals. If a channel has a poor signal, your TV skips that channel. You can add a skipped channel to the channel list.

**Note:** This feature only works for analog channels. You cannot add digital channels to the channel list. To add digital channels, you must scan for channels.

**To add channels to the channel list:**

- 1 Press **MENU**. The on-screen menu opens.

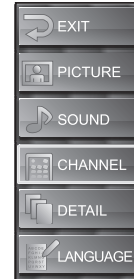

- 2 Press **▲** or **▼** to select **CHANNEL**, then press **ENTER**.

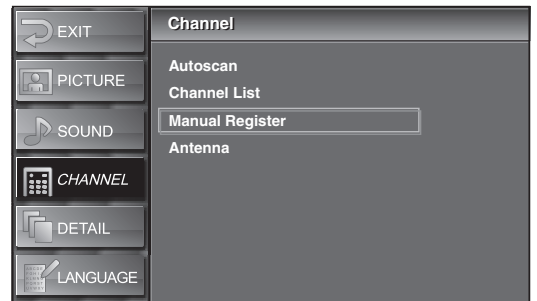

- 3 Press **▲** or **▼** to select **Manual Register**, then press **ENTER**.

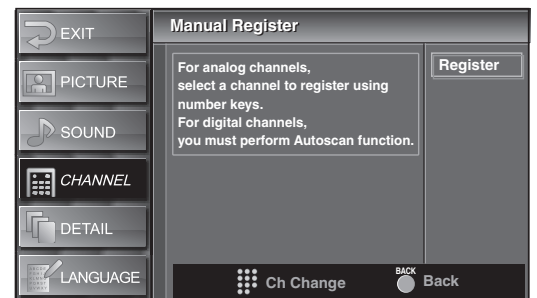

- 4 Press the number button for the channel you want to add, then press **ENTER**. Registered to the Channel List is displayed.
- 5 Press **MENU** to close the menu.

**Note:** If external input (Video1, Video2, Component1, Component2, HDMI1, HDMI2, or PC) is used, you cannot add the channel and **Unavailable** appears.

### Selecting the on-screen menu language

**To select the on-screen menu language:**

- 1 Press **MENU**. The on-screen menu opens.



- 2 Press **▲** or **▼** to select **LANGUAGE**, then press **ENTER**.



- 3 Press **▲** or **▼** to select **English**, **Español**, or **Français**, then press **ENTER**.
- 4 Press **MENU** to close the menu.

## Changing channels

### To change channels:

- Press **CH ▲** or **CH ▼** to select a channel in the channel list.
- Press the number buttons for the channel you want, then press **ENTER** or wait a few seconds.
- Press **RECALL** to go to the previous channel.
- To select a digital sub-channel, press the number button for the main channel, press **—**, then press the number button for the sub-channel.

Most digital TV channels have more than one channel. The main channel carries the signal for the main TV program. The sub-channels carry signals for additional or alternate programming, such as a radio or news broadcasts.

For example, if the main channel number is 8, the sub-channel number might be 8-1, 8-2, or 8-3.

**Note:** No Signal appears when the sub-channel program ends.

## Adjusting the volume

### To adjust the volume:

- Press **VOL ▲** or **VOL ▼** to increase or decrease the volume. The **Volume** bar appears at the bottom of the screen.



## Adjusting the picture

### To adjust the picture:

- 1 Press **MENU**. The on-screen menu opens.

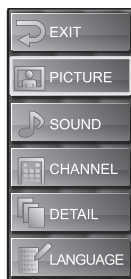

- 2 Press **▲** or **▼** to select **PICTURE**, then press **ENTER**.

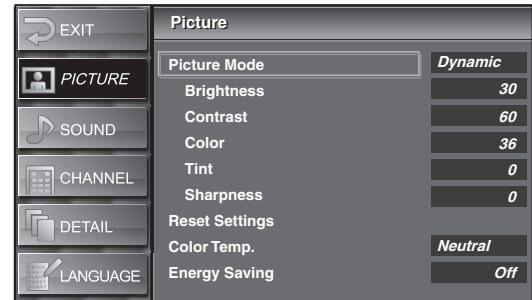

- 3 Press **▲** or **▼** to select the setting you want to adjust, then press **ENTER**. You can select:

- **Picture Mode**—Press **▲** or **▼** to select **Standard**, **Dynamic**, **Movie**, or **News**, then press **ENTER**.
- **Brightness**—Press **◀** or **▶** to decrease or increase the brightness.
- **Contrast**—Press **◀** or **▶** to decrease or increase the contrast.
- **Color**—Press **◀** or **▶** to adjust the color.
- **Tint**—Press **◀** or **▶** to adjust the tint.
- **Sharpness**—Press **◀** or **▶** to decrease or increase the sharpness.
- **Reset Settings**—Press **ENTER** to reset the picture settings to the factory default.
- **Color Temp.**—Press **▲** or **▼** to select **Cool**, **Neutral**, or **Warm**, then press **ENTER**.
- **Energy Saving**—Press **◀** or **▶** to decrease or increase the brightness of the backlight.

- 4 Press **MENU** to close the menu.

## Adjusting the sound

### To adjust the sound:

- 1 Press **MENU**. The on-screen menu opens.

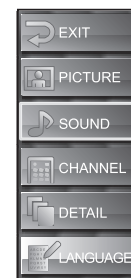

- 2 Press **▲** or **▼** to select **SOUND**, then press **ENTER**.

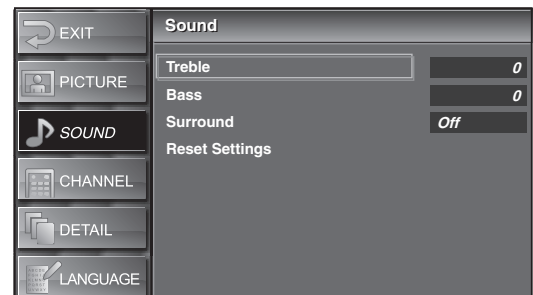

- 3 Press **▲** or **▼** to select the setting you want to adjust, then press **ENTER**. You can select:

- **Treble**—Press **◀** or **▶** to adjust the treble.
- **Bass**—Press **◀** or **▶** to adjust the bass.

- **Surround**—Press **▲** or **▼** to select **On** or **Off**.
- **Reset Settings**—Press **ENTER** to reset the sound settings to the factory default.

4 Press **MENU** to close the menu.

## Selecting the video input source

To select the video input source:

- Press **INPUT** or **CH ▲** repeatedly to select the video input source. You can select:
  - TV or DTV channel
  - **Video1**—Selects the video or S-Video device connected to the **VIDEO1** jacks.
  - **Video2**—Selects the video or S-Video device connected to the **VIDEO2** jacks.
  - **Component1**—Selects the component device connected to the **COMPONENT1** jacks.
  - **Component2**—Selects the component device connected to the **COMPONENT2** jacks.
  - **HDMI1**—Selects the HDMI or DVI device connected to the **HDMI1** jack.
  - **HDMI2**—Selects the HDMI device connected to the **HDMI2** jack.
  - **PC**—Selects the computer connected to the **PC-IN** jack.

## Selecting the audio mode

To select the digital audio mode:

- Press **MTS/SAP** repeatedly to select the audio language. The languages you can select depend on the available languages for the program you are watching.

To select the analog audio mode:

- Press **MTS/SAP** repeatedly to select the audio mode. Depending on the modes available for the program you are watching, you can select **STEREO**, **MONO**, or **SAP** (second audio program).

*Note: Pressing MTS/SAP does not control the audio from an external device.*

## Displaying program information

To display digital channel information:

- Press **DISPLAY**. The following information appears.

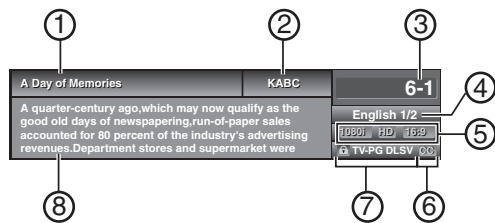

1	Program title.
2	Broadcast station.
3	Channel number.
4	Audio language.
5	Effective scanning lines and scan mode, program format, and aspect ratio.
6	CC is closed captioning if turned on.
7	Program rating.
8	Program guide information (four-line limit). If the guide information is longer than four lines, press <b>▲</b> or <b>▼</b> to scroll the information. If no program information is available, <i>No description provided</i> appears.

- Press **DISPLAY** or **BACK** to close the display.

To display analog channel information:

- Press **DISPLAY**. The following information appears:

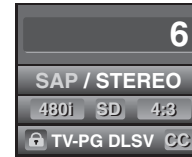

This information includes the channel number, audio mode, type of resolution, aspect ratio, CC (if closed captioning is turned on), and program rating.

- Press **DISPLAY** or **BACK** to close the display.

To display external device information:

- Press **DISPLAY**. The following information appears:



This information includes the video input source, type of resolution, program rating, and CC (if closed captioning is turned on).

## Selecting the aspect ratio

You can select from four aspect ratios for TV channels and three aspect ratios for a computer.

To select the display mode:

- Press **ZOOM** repeatedly to select the aspect ratio you want.

For a 4:3 video signal

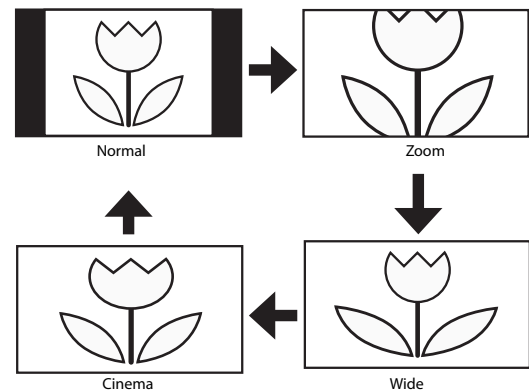

- **Normal**—Displays the picture at its original size. Black bars appears on the sides of the picture.
- **Zoom**—Enlarges the center of the picture. The top and bottom of the picture are cropped.
- **Wide**—Stretches the picture horizontally to fill the screen.
- **Cinema**—Stretches the picture to fill the 16:9 screen horizontally, then enlarges the picture until it fills the entire screen without changing the aspect ratio. The outer part of the picture is cropped.

### For a 16:9 video signal

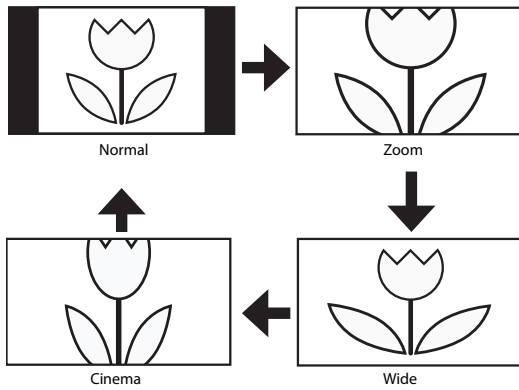

- **Normal**—Squeezes the picture horizontally to be displayed at 4:3. Black bars appear on the sides of the picture.
- **Zoom**—Enlarges the center of the picture. The outer part of the picture is cropped.
- **Wide**—Displays the picture at its original size.
- **Cinema**—Displays the picture at its maximum size without changing its aspect ratio. The outer part of the picture is cropped.

### For a computer image

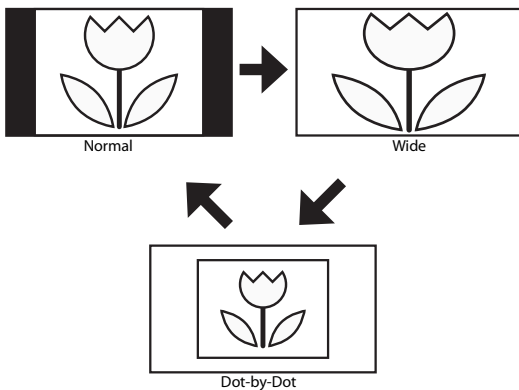

- **Normal**—Stretches the image proportionally. Black bars appear on the sides of the image. Availability of this option depends on the aspect ratio of the input signal.
- **Wide**—Stretches the image to fill the screen.
- **Dot-by-Dot**—Displays the image in its original size.

## Setting the sleep timer

### To set the sleep timer:

- Press **SLEEP** repeatedly to select the amount of time you want your TV to wait before it turns itself off. You can select **30min**, **60min**, **90min**, or **120min**.
  - To turn off the timer before it expires, press **SLEEP** repeatedly until **Sleep Off** appears.
- Note:** If you unplug the power cord or a power failure occurs, the sleep timer is canceled.

## Checking the antenna signal strength

### To check the antenna signal strength:

- 1 Press **MENU**. The on-screen menu opens.



- 2 Press **▲** or **▼** to select **CHANNEL**, then press **ENTER**.

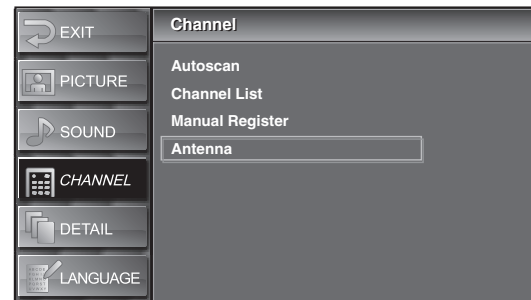

- 3 Press **▲** or **▼** to select **Antenna**, then press **ENTER**.

- 4 Press the number buttons or **CH ▲** or **CH ▼** to select the channel you want to check the signal strength for. A screen opens that shows the signal strength.

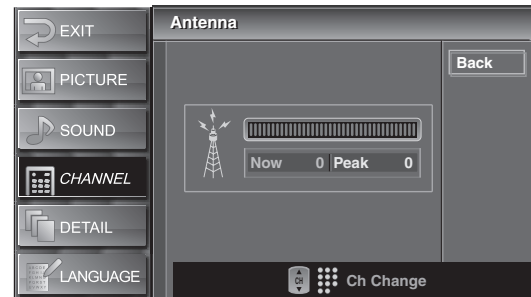

If the video input source is not **TV**, the following screen opens. You cannot check the signal strength when the video input source is an external device.

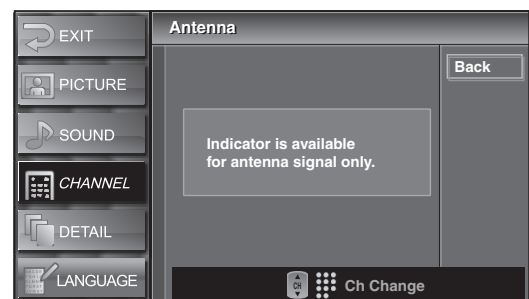

- 5 Press **MENU** to close the menu.



## Freezing the picture

To freeze the picture:

- Press **FREEZE**. The picture freezes on the screen, but the sound continues to play. Press any button except **POWER** to return to normal viewing.

**Notes:**

If your TV does not detect a signal or the signal is protected, the picture freezes and the sound is muted.

After the picture is frozen for five minutes, your TV returns to normal viewing to protect the screen.

## Using digital closed captioning

To use digital closed captioning:

- 1 Press **MENU**. The on-screen menu opens.



- 2 Press **▲** or **▼** to select **DETAIL**, then press **ENTER**.

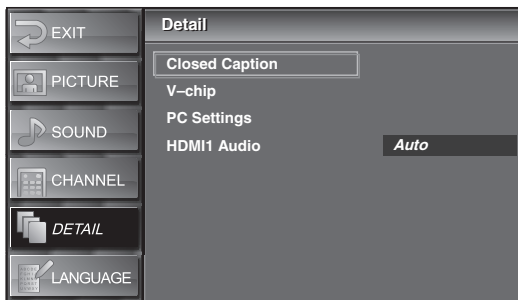

- 3 Press **▲** or **▼** to select **DTV CC**, then press **ENTER**.

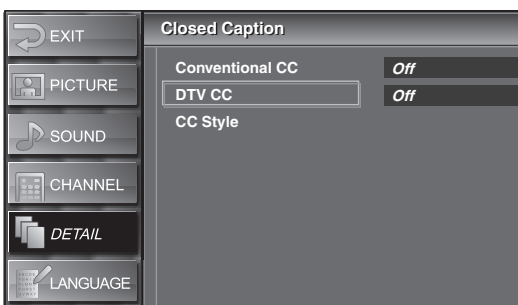

- 4 Press **▲** or **▼** to select a closed captioning mode, then press **ENTER**. You can select **Off** or **Service 1** through **Service 6**. The normal mode is **Service 1**. The available modes depend on the modes broadcast with the program.

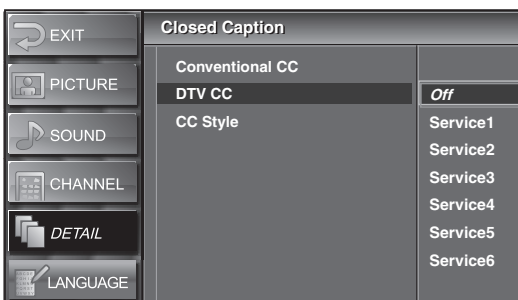

- 5 Press **MENU** to close the menu.

## Using analog closed captioning

To use analog closed captioning:

- 1 Press **MENU**. The on-screen menu opens.

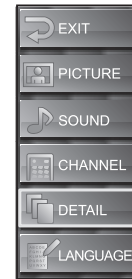

- 2 Press **▲** or **▼** to select **DETAIL**, then press **ENTER**.

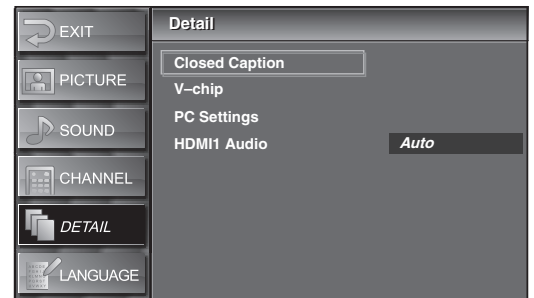

- 3 Press **▲** or **▼** to select **Closed Caption**, then press **ENTER**.

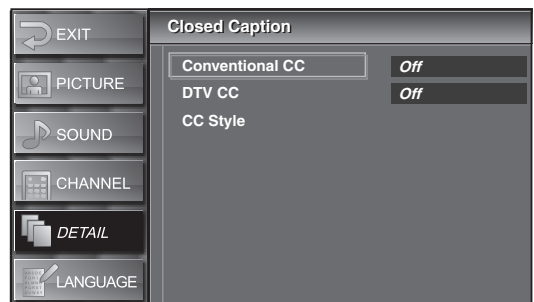

- 4 Press **▲** or **▼** to select **Conventional CC**, then press **ENTER**.

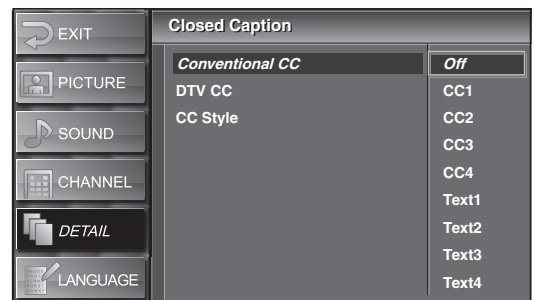

- 5 Press **▲** or **▼** to select a closed captioning mode, then press **ENTER**. You can select:

- **Off**—Turns off closed captioning.
- **CC1** through **CC4**—Displays text in a small area so it does not obstruct the picture. CC1 normally displays the text for the audio in the same language as the audio. CC3 normally displays the text for the audio in a second language. CC2 and CC4 are rarely used and usually display information provided by the broadcaster like news or weather reports.

- **Text1** through **Text4**—Displays text in a large black box that may obstruct the picture. Text1 normally displays the text for the audio in the same language as the audio. Text3 normally displays the text for the audio in a second language. Text2 and Text4 are rarely used and usually display information provided by the broadcaster like news or weather reports.

6 Press **MENU** to close the menu.

**Notes:**

To display closed captioning on your TV, the broadcast signal must contain the closed captioning data.

Not all TV programs and commercials have closed captioning or all types of the closed captioning.

Captions and texts may not exactly match the TV voice.

Changing channels may delay closed captioning for a few seconds.

Adjusting the volume or muting the sound may delay closed captioning for a few seconds.

Abbreviations, symbols, and other grammatical shortcuts may be used in order to keep pace with the on-screen action. This is not a problem with your TV.

The caption or text characters will not be displayed while the on-screen menu is open.

If a black box appears on the TV screen, closed captioning is set to the Text mode. To clear the box, select **CC1**, **CC2**, **CC3**, **CC4**, or **Off**.

If your TV receives poor quality television signals, captioning may contain errors, or there might be no captioning at all. Some possible causes of poor quality signals are automobile ignition noise, electric motor noise, weak signal reception, or multiplex signal reception (ghosts or screen flutter).

Your TV retains the closed captioning setting if the power fails.

Closed captioning is not displayed when you are using an HDMI connection.

When your TV receives a special effects playback signal (such as Search, Slow, or Freeze) from a VCR's video output channel (3 or 4), your TV may not display the correct captioning or text.

## Changing digital closed captioning styles

To change digital closed captioning styles:

1 Press **MENU**. The on-screen menu opens.

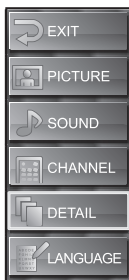

2 Press **▲** or **▼** to select **DETAIL**, then press **ENTER**.

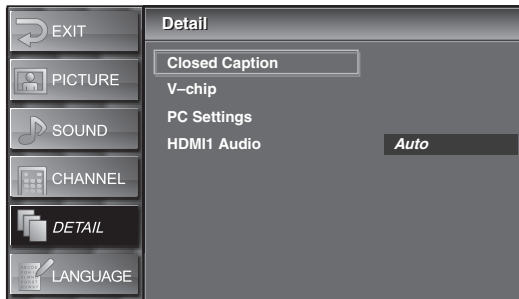

3 Press **▲** or **▼** to select **Closed Caption**, then press **ENTER**.

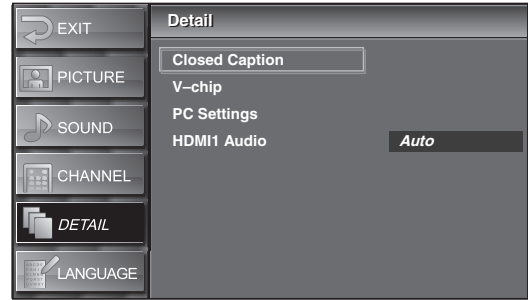

4 Press **▲** or **▼** to select **CC Style**, then press **ENTER**.

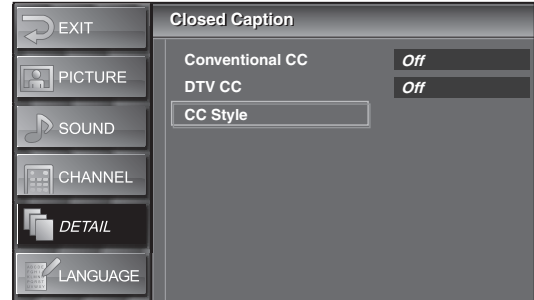

5 Press **▲** or **▼** to select **User Setting**, then press **ENTER**.

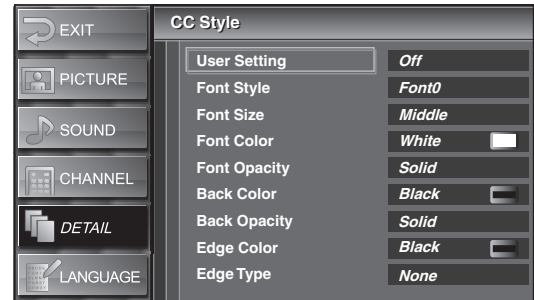

6 Press **▲** or **▼** to select **On**, then press **ENTER**.

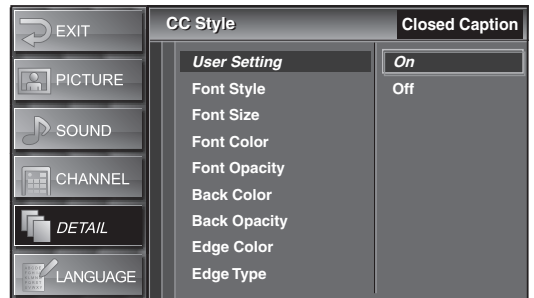

7 Press **▲** or **▼** to select a style, then press **ENTER**.

8 Press **▲** or **▼** to select change the style, then press **ENTER**. You can change the following styles:

### Font Style

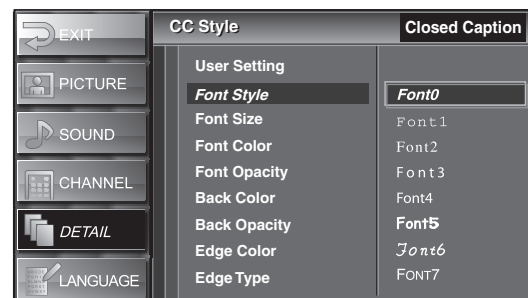

**Font Size**

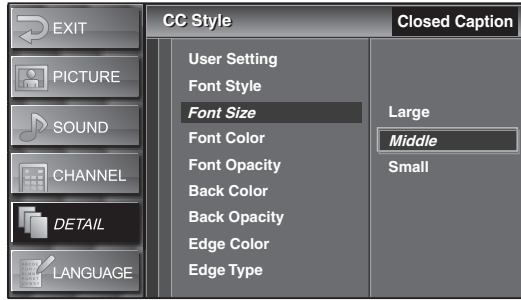

**Font Color**

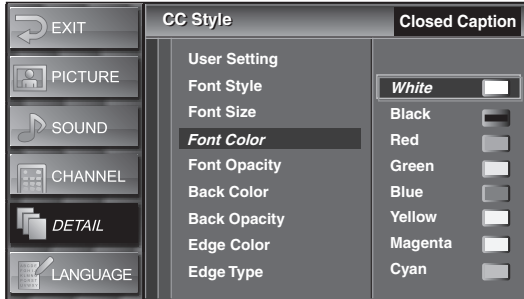

**Font Opacity**

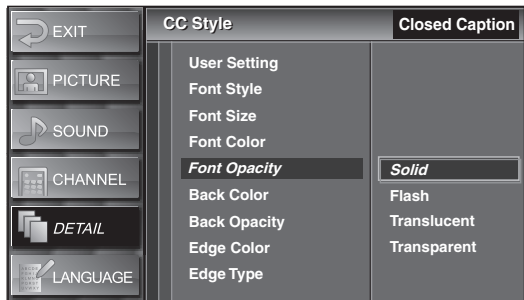

**Back Color (background color)**

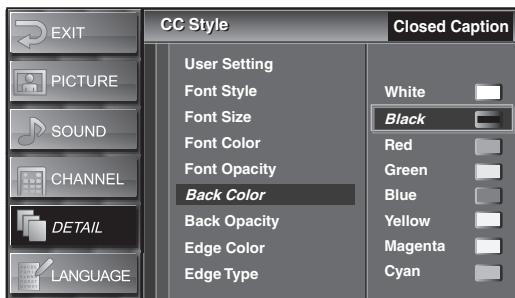

**Back Opacity**

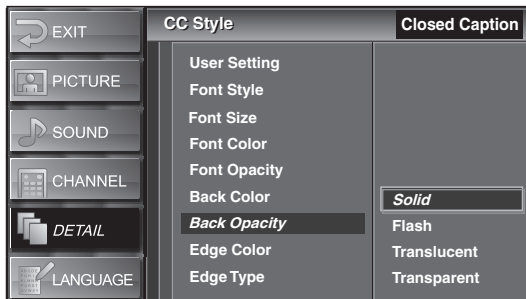

**Edge Color**

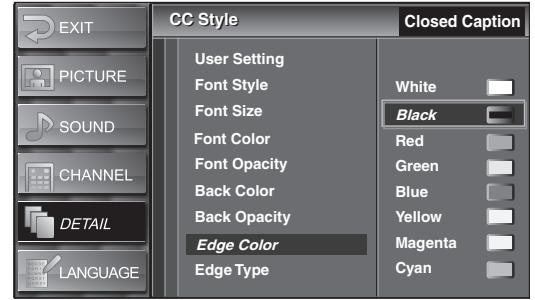

**Edge Type**

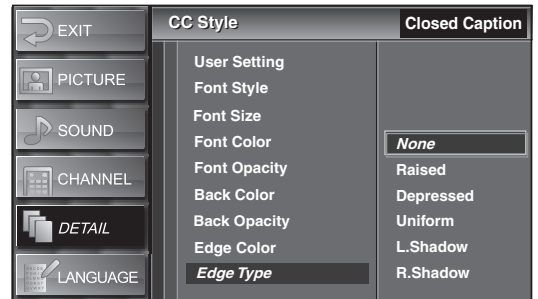

9 Press **MENU** to close the menu.

**Setting parental controls**

To set parental controls:

1 Press **MENU**. The on-screen menu opens.

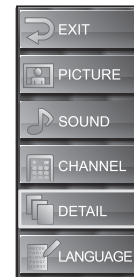

2 Press **▲** or **▼** to select **DETAIL**, then press **ENTER**.

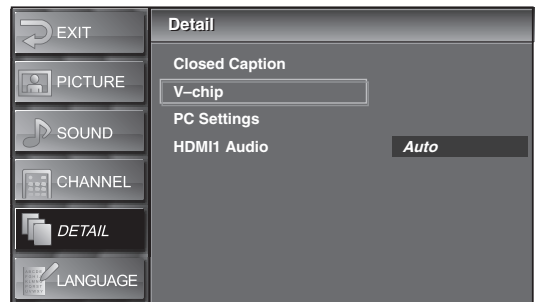

3 Press **▲** or **▼** to select **V-chip**, then press **ENTER**.

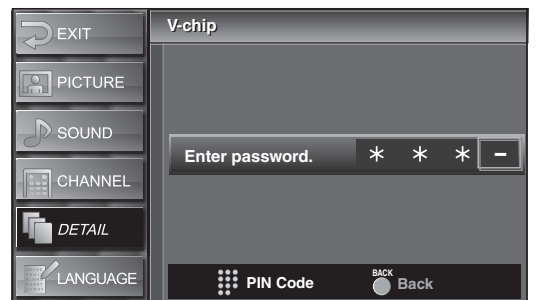

- Press the number buttons to enter the four-digit password. If you have not set a password, enter **0000**.

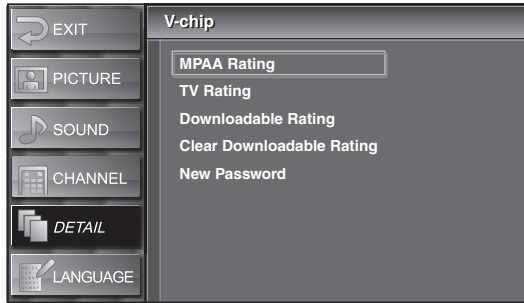

- Press **▲** or **▼** to select a parental control option, then press **ENTER**. You can select:
  - MPAA Rating**—For more information, see “Setting the MPAA Rating” on page 20.
  - TV Rating**—For more information, see “Setting the TV Rating” on page 20.
  - Downloadable Rating**—Lets you use rating information that is automatically downloaded for digital stations. This is a new rating system, and not all digital channels use this rating system.
  - Clear Downloadable Rating**—Lets you clear downloaded rating information.
  - New Password**—For more information, see “Changing the password” on page 21.

## Setting the MPAA Rating

Many movies have ratings based set by the Motion Picture Association of America (MPAA). You can block movies based on these ratings.

**To set the movie rating:**

- Press **▲** or **▼** to select **MPAA Rating**, then press **ENTER**.

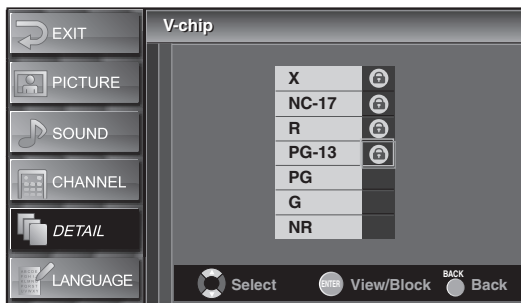

- Press **▲** or **▼** to select the rating you want to block, then press **ENTER**. To unblock the rating press **ENTER**. The rating you selected and all higher ratings will be blocked. When a rating is blocked, a lock icon appears next to the rating. You can select:
  - X**—Mature audiences only.
  - NC-17**—No one under 17.
  - R**—Children under 17 should be supervised by a parent or adult guardian.
  - PG-13**—Unsuitable for children under 13.
  - PG**—Parental guidance suggested.
  - G**—General audiences.
  - NR**—Not rated.
- Press **MENU** to close the menu.

## Setting the TV Rating

Many TV programs have ratings set by broadcasters. You can block TV programs based on these ratings.

**To set the TV rating:**

- Press **▲** or **▼** to select **TV Rating**, then press **ENTER**.

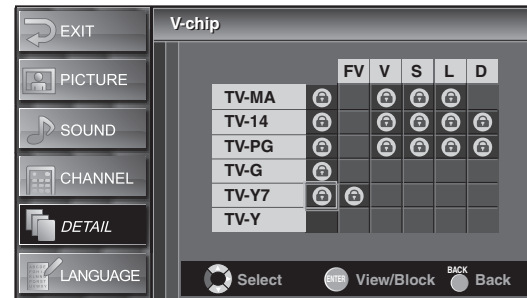

- Press **▲** **▼** **◀** or **▶** to select the rating you want to block, then press **ENTER**. To unblock the rating, press **ENTER**. You can select:
  - TV-MA**—Mature audiences only.
  - TV-14**—Not suitable for children under 14.
  - TV-PG**—Parental guidance suggested.
  - TV-G**—General audiences.
  - TV-Y7**—Not suitable for children under 7.
  - TV-Y**—Suitable for all children.
- If you selected **TV-MA**, **TV-14**, **TV-PG**, or **TV-Y7**, press **▲** **▼** **◀** or **▶** to select the sub-rating you want to block, then press **ENTER**. To unblock the rating press **ENTER**. The rating you selected and all higher ratings will be blocked. When a rating is blocked, a lock icon appears under the rating.

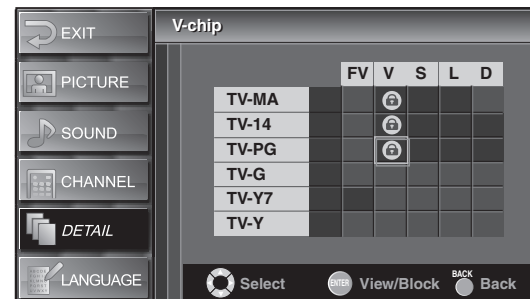

You can select:

- FV**—Fantasy violence. For TV-Y7.
- V**—Violence. For TV-PG, TV-14, and TV-MA.
- S**—Sexual situations. For TV-PG, TV-14, and TV-MA.
- L**—Coarse language. For TV-PG, TV-14, and TV-MA.
- D**—Suggestive dialog. For TV-PG, and TV-14.

**Note:** You cannot block a sub-rating unless the main rating is blocked.

- Press **MENU** to close the menu.

**Notes:**

When you block a rating, the higher ratings are blocked automatically. The lower ratings are still available for viewing.

When you unblock the highest rating, all ratings are unblocked automatically.

Different programs use different ratings. To block all inappropriate programming, set parental controls for **MPAA Rating**, **TV Rating**, and **Downloadable Rating**.

If power fails, your TV retains the V-chip setting except for the password. The password is reset to **0000**.

## Changing the password

To change the password:

- 1 Press **MENU**. The on-screen menu opens.



- 2 Press **▲** or **▼** to select **DETAIL**, then press **ENTER**.

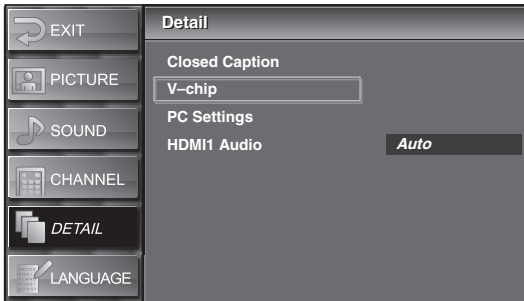

- 3 Press **▲** or **▼** to select **V-chip**, then press **ENTER**.

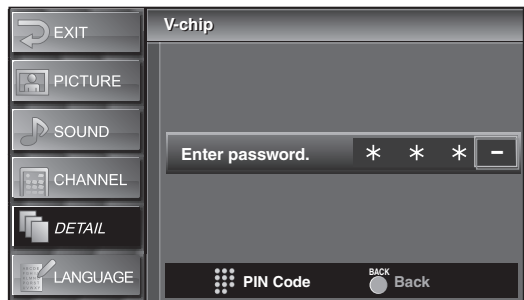

- 4 Press the number buttons to enter the four-digit password. If you have not set a password, enter **0000**. If you have forgotten the password, close the menu, turn off your TV, and unplug the power cord for 10 seconds. The default password (**0000**) is restored.

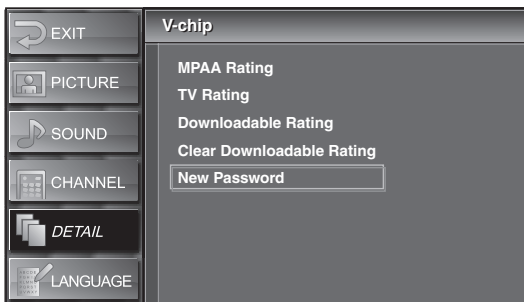

- 5 Press **▲** or **▼** to select **New Password**, then press **ENTER**.



- 6 Press the number buttons to enter the new password, then enter the new password again to confirm.
- 7 Press **MENU** to close the menu.

## Adjusting the computer image

To adjust the computer image:

- 1 Press **MENU**. The on-screen menu opens.

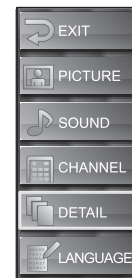

- 2 Press **▲** or **▼** to select **DETAIL**, then press **ENTER**.

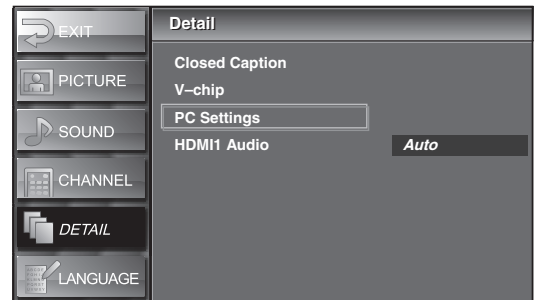

- 3 Press **▲** or **▼** to select **PC Settings**, then press **ENTER**.

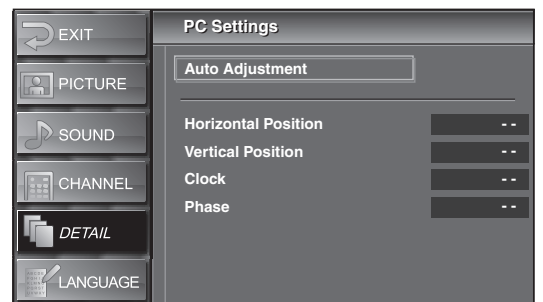

- 4 Press **▲** or **▼** to select the setting you want to adjust, then press **ENTER**. You can select:

- **Auto Adjustment**—Press **ENTER**. Your TV automatically adjusts horizontal position, vertical position, clock, and phase. If you do not get the results you want, you may need to manually adjust the other settings.
- **Horizontal Position**—Press **◀** or **▶** to move the image left or right.
- **Vertical Position**—Press **◀** or **▶** to move the image down or up.

- **Clock**—Press ◀ or ▶ to stabilize the image. For best results, adjust the **Phase** setting before you adjust the **Clock** setting.
- **Phase**—Press ◀ or ▶ to improve image clarity.

5 Press **MENU** to close the menu.

## Selecting the HDMI audio mode

You can select the HDMI audio mode for the device connected to the **HDMI 1 IN** jack only.

To select the HDMI audio mode:

1 Press **MENU**. The on-screen menu opens.



2 Press ▲ or ▼ to select **DETAIL**, then press **ENTER**.

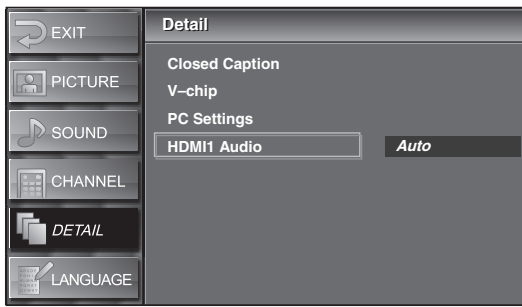

3 Press ▲ or ▼ to select **HDMI1 Audio**, then press **ENTER**.

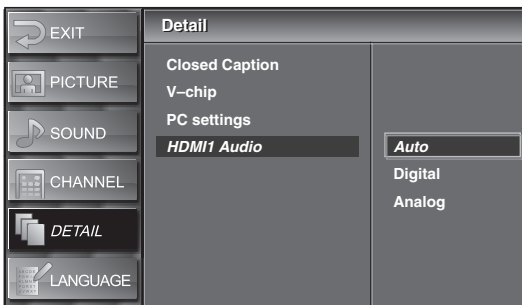

4 Press ▲ or ▼ to select an HDMI1 audio mode, then press **ENTER**. You can select:

- **Auto**—If you have connected a digital device to the **HDMI 1 IN** jack and an analog device to the related **AUDIO IN** jacks, gives the digital audio device priority.
- **Digital**—Selects the digital device connected to the **HDMI 1 IN** jack.
- **Analog**—Selects the analog device connected to the **AUDIO IN** jacks related the **HDMI 1 IN** jack.

5 Press **MENU** to close the menu.

## Maintaining

### Cleaning

- Before cleaning the screen, unplug your TV from the power outlet.
- Wipe the front panel and other exterior surfaces of your TV with a soft cloth immersed in lukewarm water, then wrung dry.
- Never use a solvent or alcohol. Do not spray insecticide liquid near your TV. Such chemicals may cause damage and discoloration to the exposed surfaces.

### Servicing

Do not try to repair your TV yourself. There are no user serviceable parts inside. Turn off your TV, unplug the power cord, then contact an authorized service center.

### Checking the remote control signal

If the remote control is not working correctly, you can use an AM radio or digital camera (including a cellular phone with built-in camera) to see if the remote control is sending an infrared signal.

To check the signal with an AM radio:

- 1 Tune the AM radio to a non-broadcasting frequency.
- 2 Point the remote control towards the radio, then push any button and listen. If the sound from the radio flutters, the remote control is working.

To check the signal with a digital camera:

- 1 Point a digital camera towards the remote control.
- 2 Push any button on the remote control and look at the camera's LCD viewfinder. If the infrared light appears on the LCD, the remote control is working.

## Troubleshooting

Problem	Solution
No power.	Make sure that the power cord is plugged in.
	If a power failure occurs, unplug the power cord for 30 minutes to let your TV reset itself.
No picture or sound.	Make sure that your TV is turned on.
	Make sure that the power outlet is supplying power.
	Make sure that the antenna or cable TV is connected correctly and securely.
	If you are using an outside antenna, check the condition of the wiring and connections.
	Try another channel. The problem might be limited to the broadcasting station.
	Turn off your TV, wait for about one minute, then turn it on again.

Problem	Solution
No color.	Make sure that the antenna or cable TV is connected correctly and securely.
	If you are using an outside antenna, check the condition of the wiring and connections.
	Try another channel. The problem might be limited to the broadcasting station.
	Adjust the <b>Color</b> option in the on-screen menu. For more information, see "Adjusting the picture" on page 14.
Sound good, picture poor.	Make sure that the antenna or cable TV is connected correctly and securely.
	If you are using an outside antenna, check the condition of the wiring and connections.
	Electrical interference from nearby appliances may affect picture quality. Turn off the appliances or move your TV.
	Adjust the <b>Contrast</b> and <b>Brightness</b> options in the on-screen menu. For more information, see "Adjusting the picture" on page 14.
	Try another channel. The problem might be limited to the broadcasting station.
Picture distorted.	If you are using an outside antenna, check the condition of the wiring and connections.
	Try another channel. The problem might be limited to the broadcasting station.
Weak picture.	Make sure that the antenna or cable TV is connected correctly and securely.
	If you are using an outside antenna, check the condition of the wiring and connections.
	Adjust the <b>Contrast</b> and <b>Brightness</b> options in the on-screen menu. For more information, see "Adjusting the picture" on page 14.
	Try another channel. The problem might be limited to the broadcasting station.
Lines or streaks in picture.	If you are using an outside antenna, check the condition of the wiring and connections.
	Electrical interference from nearby appliances may affect picture quality. Turn off the appliances or move your TV.
	Try another channel. The problem might be limited to the broadcasting station.
Picture blurred.	If you are using an outside antenna, check the condition of the wiring and connections.
	Try another channel. The problem might be limited to the broadcasting station.

Problem	Solution
Ghosts in picture.	Make sure that the antenna or cable TV is connected correctly and securely.
	If you are using an outside antenna, check the condition of the wiring and connections.
	Electrical interference from nearby appliances may affect picture quality. Turn off the appliances or move your TV.
	Try another channel. The problem might be limited to the broadcasting station.
Bars on TV screen.	If you are using an outside antenna, check the condition of the wiring and connections.
	Electrical interference from nearby appliances may affect picture quality. Turn off the appliances or move your TV.
Picture rolls vertically.	If you are using an outside antenna, check the condition of the wiring and connections.
	Electrical interference from nearby appliances may affect picture quality. Turn off the appliances or move your TV.
	Try another channel. The problem might be limited to the broadcasting station.
Different color marks on TV screen.	Move the unit away from nearby electric appliances. Turn off the power and wait 30 minutes before turning it back on.
	Try another channel. The problem might be limited to the broadcasting station.
Picture has a few bright or dark dots	A few bright or dark dots on an LCD screen is normal. It does not affect the operation of this TV.
Poor reception on some channels.	Make sure that the antenna or cable TV is connected correctly and securely.
	If you are using an outside antenna, check the condition of the wiring and connections.
	Electrical interference from nearby appliances may affect picture quality. Turn off the appliances or move your TV.
Picture good, sound poor.	Try another channel. The problem might be limited to the broadcasting station.

Problem	Solution
No reception of digital signals.	<p>Make sure the auto channel scan has been completed. The auto channel scan must be completed when you set up your TV for the first time or move it to a location where previously unavailable channels are broadcast.</p> <p>The selected channel may not be broadcasting.</p> <p>When the auto channel scan is interrupted and not completed, some channels will not be received. Make sure the auto channel scan has been completed.</p>
The entered channel number changes automatically.	Many digital channels have alternate channel numbers. Your TV changes the numbers automatically to the ones signifying the broadcasting station. These are the numbers used for analog broadcasts.

Problem	Solution
Remote control does not work.	If you are using an outside antenna, check the condition of the wiring and connections.
	Check the remote control batteries.
	Make sure that there is no obstacle between the remote control sensor on your TV and the remote control.
	Test the signal output. If the signal is good, then there may be infrared sensor trouble. When there is an infrared-equipped device such as a computer is near your TV, the device may interrupt the remote control signal. Move the infrared-equipped device away from your TV, change the angle of the infrared sensor, or turn off the infrared communication function.
	Aim the remote control directly at the remote control sensor on the front of your TV.
	Reduce the distance between the remote control and your TV.
	Make sure that the batteries are inserted correctly. The + and – symbols on the batteries must match the + and – symbols inside the battery compartment.
Misspelled captions are displayed.	Closed captioning production companies may broadcast programs without correcting the misspelling in a live broadcast.
Captions are not entirely displayed, or captions appear after the dialog.	Captions that are delayed a few seconds behind the actual dialog are common for live broadcasts. Most captioning production companies can display dialog at a maximum of 220 words per minute. If a dialog exceeds that rate, selective editing is used to ensure that the captions remain up to date with the current dialog.
Captions are displayed as a white box or no caption is displayed in a closed caption-supported program.	Interference from buildings or weather conditions may cause captioning to be incomplete.
	Broadcasting stations may shorten the programs to insert commercials. The closed caption decoder cannot read the information of shortened programs.
No caption is displayed when playing the videotape containing captions.	The videotape may be illegally copied, or the caption signal might not have been read during copying.
Black box is displayed in the TV screen.	The text mode is selected for caption. Select <b>CC1</b> , <b>CC2</b> , <b>CC3</b> , <b>CC4</b> , or <b>Off</b> .



# Specifications

Specifications are subject to change without notice.

<b>TV format</b>	ATSC / NTSC-M TV standard
<b>Closed caption system</b>	§15.122/FCC (digital CC) §15.119/FCC (analog CC)
<b>Channel coverage (ATSC/NTSC)</b>	Terrestrial VHF: 2~13 UHF: 14~69 CATV: 2~13, A~W, W+1~W+94 (analog W+1~W+84), A-5~A-1, 5A
<b>Tuning system</b>	Channel frequency synthesized tuning system
<b>Channel access</b>	Direct access keyboard, programmable scan, and up/down
<b>Sound output</b>	10W, 8Ω × 2
<b>Antenna input</b>	VHF/UHF/CATV 75Ω unbalanced (F-type)
<b>S-Video input</b>	Mini DIN 4-pin jack × 2 Y: 1Vp-p (75Ω) C: 286mVp-p (75Ω)
<b>Video input</b>	RCA jack × 2 1Vp-p (75Ω)
<b>Audio input</b>	RCA jack (L/R) × 2 500mV rms
<b>Component video input</b>	RCA jack × 6 Y: 1Vp-p (75Ω) Pb: 700mVp-p (75Ω) Pr: 700mVp-p (75Ω)
<b>HDMI input</b>	HDMI 19-pin × 2
<b>PC input</b>	D-Sub 15-pin × 1 (RGB) Mini jack ø3.5mm × 1 (audio)
<b>Coaxial digital audio output</b>	RCA jack × 1 500mVp-p (75Ω)
<b>Analog audio output</b>	RCA jack × 2
<b>Remote control</b>	Digital encoded infrared light system
<b>Operating temperature</b>	41°F to 104°F (5°C to 40°C)
<b>Power requirements</b>	120 V AC ± 10%, 60 Hz ± 0.5%
<b>Power consumption (maximum)</b>	220 W
<b>LCD</b>	37 inches wide XGA panel
<b>Dimensions H × W × D</b>	Without stand: 26.5 × 37.5 × 5.0 inches (672.5 × 950 × 126.5 mm) With stand: 28.1 × 37.5 × 11.5 inches (713 × 950 × 290 mm)
<b>Weight</b>	45.5 lbs. (20.6 kg)

# Legal notices

## FCC Part 15

This device complies with Part 15 of the FCC Rules. Operation of this product is subject to the following two conditions: (1) this device may not cause harmful interference, and (2) this device must accept any interference received, including interference that may cause undesired operation.

This equipment has been tested and found to comply within the limits for a class B digital device, pursuant to Part 15 of the FCC Rules. These limits are designed to provide reasonable protection against harmful interference in a residential installation. This equipment generates, uses, and can radiate radio frequency energy and, if not installed and used in accordance with the instructions, may cause harmful interference to radio communications. However, there is no guarantee that interference will not occur in a particular installation. If this equipment does cause harmful interference to radio or television reception, which can be determined by turning the equipment off and on, the user is encouraged to try to correct the interference by one or more of the following measures:

- Reorient or relocate the receiving antenna.
- Increase the separation between the equipment and receiver.
- Connect the equipment into an outlet on a circuit different from that to which the receiver is connected.
- Consult the dealer or an experienced technician for help.

## FCC warning

Changes or modifications not expressly approved by the party responsible for compliance with the FCC Rules could void the user's authority to operate this equipment.

## Copyrights

### Dolby Laboratories

This product incorporates copyright protection technology that is protected by method claims of certain US patents and other intellectual property rights owned by Macrovision Corporation and other rights owners. Use of this copyright protection technology must be authorized by Macrovision Corporation, and is intended for home and other limited viewing uses only unless otherwise authorized by Macrovision Corporation. Reverse engineering or disassembly is prohibited. Manufactured under license from Dolby Laboratories. Dolby and the symbol are registered trademarks of DOLBY LABORATORIES. All rights reserved.



### HDMI™

Your TV incorporates HDMI™ technology. HDMI, the HDMI Logo and High-Definition Multimedia Interface are trademarks or registered trademarks of HDMI Licensing LLC.



### Energy Star

Products that have earned ENERGY STAR® are designed to protect the environment through superior energy efficiency. Your TV is Energy Star compliant.



### HDTV

The "HD TV" Logo is a trademark of EICTA.



### Notices

Specifications and features are subject to change without notice or obligation.

For service and support call (800) 305-2204.



# One-year limited warranty

Dynex Products ("Dynex") warrants to you, the original purchaser of this new **DX-LCD37-09** ("Product"), that the Product shall be free of defects in the original manufacture of the material or workmanship for a period of one (1) year from the date of your purchase of the Product ("Warranty Period"). This Product must be purchased from an authorized dealer of Dynex brand Products and packaged with this warranty statement. This warranty does not cover refurbished product. If you notify Dynex during the Warranty Period of a defect covered by this warranty that requires service, terms of this warranty apply.

## How long does the coverage last?

The Warranty Period lasts for one year (365 days) from the date you purchased the Product. The purchase date is printed on the receipt you received with the Product.

## What does this warranty cover?

During the Warranty Period, if the original manufacture of the material or workmanship of the Product is determined to be defective by an authorized Dynex repair center or store personnel, Dynex will (at its sole option): (1) repair the Product with new or rebuilt parts; or (2) replace the Product at no charge with new or rebuilt comparable products or parts. Products and parts replaced under this warranty become the property of Dynex and are not returned to you. If service of products and parts are required after the Warranty Period expires, you must pay all labor and parts charges. This warranty lasts as long as you own your Dynex Product during the Warranty Period. Warranty coverage terminates if you sell or otherwise transfer the Product.

## How to obtain warranty service?

If you purchased the Product at a retail store location, take your original receipt and the Product to the store you purchased it from. Make sure that you place the Product in its original packaging or packaging that provides the same amount of protection as the original packaging. If you purchased the Product from an online web site, mail your original receipt and the Product to the address listed on the web site. Make sure that you put the Product in its original packaging or packaging that provides the same amount of protection as the original packaging.

To obtain in-home warranty service for a television with a screen 25 inches or larger, call 1-888-BESTBUY. Call agents will diagnose and correct the issue over the phone or will have an Dynex-approved repair person dispatched to your home.

## Where is the warranty valid?

This warranty is valid only to the original purchaser of the Product in the United States and Canada.

## What does the warranty not cover?

This warranty does not cover:

- Customer instruction
- Installation
- Set up adjustments
- Cosmetic damage
- Damage due to acts of God, such as lightning strikes
- Accident
- Misuse
- Abuse
- Negligence
- Commercial use
- Modification of any part of the Product
- Plasma display panel damaged by static (non-moving) images applied for lengthy periods (burn-in).

This warranty also does not cover:

- Damage due to incorrect operation or maintenance
- Connection to an incorrect voltage supply
- Attempted repair by anyone other than a facility authorized by Dynex to service the Product
- Products sold as is or with all faults
- Consumables, such as fuses or batteries
- Products where the factory applied serial number has been altered or removed

REPAIR REPLACEMENT AS PROVIDED UNDER THIS WARRANTY IS YOUR EXCLUSIVE REMEDY. DYNEX SHALL NOT BE LIABLE FOR ANY INCIDENTAL OR CONSEQUENTIAL DAMAGES FOR THE BREACH OF ANY EXPRESS OR IMPLIED WARRANTY ON THIS PRODUCT, INCLUDING, BUT NOT LIMITED TO, LOST DATA, LOSS OF USE OF YOUR PRODUCT, LOST BUSINESS OR LOST PROFITS. DYNEX PRODUCTS MAKES NO OTHER EXPRESS WARRANTIES WITH RESPECT TO THE PRODUCT, ALL EXPRESS AND IMPLIED WARRANTIES FOR THE PRODUCT, INCLUDING, BUT NOT LIMITED TO, ANY IMPLIED WARRANTIES OF AND CONDITIONS OF MERCHANTABILITY AND FITNESS FOR A PARTICULAR PURPOSE, ARE LIMITED IN DURATION TO THE WARRANTY PERIOD SET FORTH ABOVE AND NO WARRANTIES, WHETHER EXPRESS OR IMPLIED, WILL APPLY AFTER THE WARRANTY PERIOD. SOME STATES, PROVINCES AND JURISDICTIONS DO NOT ALLOW LIMITATIONS ON HOW LONG AN IMPLIED WARRANTY LASTS, SO THE ABOVE LIMITATION MAY NOT APPLY TO YOU. THIS WARRANTY GIVES YOU SPECIFIC LEGAL RIGHTS, AND YOU MAY ALSO HAVE OTHER RIGHTS, WHICH VARY FROM STATE TO STATE OR PROVINCE TO PROVINCE.

Contact Dynex:

For customer service please call 1-800-305-2204

[www.dynexproducts.com](http://www.dynexproducts.com)

Distributed by Best Buy Purchasing, LLC

7601 Penn Avenue South, Richfield, Minnesota, U.S.A. 55423-3645

© 2008 Best Buy Enterprise Services, Inc.

All rights reserved. DYNEX is a trademark of Best Buy Enterprise Services, Inc. Registered in some countries. All other products and brand names are trademarks of their respective owners.



# Dynex DX-LCD37-09

## Televisor con pantalla LCD de 37"

### Contenido

Instrucciones importantes de seguridad.....	31	Selección del modo de audio de HDMI .....	52
Componentes del televisor .....	32	Mantenimiento .....	52
Vista frontal y lateral.....	33	Limpieza .....	52
Vista posterior .....	34	Reparación.....	52
Control remoto .....	35	Verificación de la señal del control remoto.....	52
Preparación de su televisor .....	36	Localización y corrección de fallas.....	53
Instalación de las pilas del control remoto .....	36	Especificaciones.....	55
Conexión de una antena o servicio de cable básico .....	36	Avisos legales .....	55
Conexión de una caja de cable o satélite .....	36	Garantía limitada de un año .....	57
Conexión de un equipo con HDMI .....	37		
Conexión de un equipo con DVI.....	37		
Conexión de un equipo con video de componentes .....	38		
Conexión de un equipo con S-Video .....	38		
Conexión de una videocámara, una consola de videojuegos o un VCR .....	39		
Conexión de un equipo con audio digital .....	39		
Conexión de un equipo con audio analógico .....	39		
Conexión de una computadora .....	40		
Uso de su televisor .....	40		
Encendido o apagado de su televisor .....	40		
Configuración inicial .....	40		
Abriendo el menú de pantalla .....	41		
Escaneo de canales .....	41		
Borrado de canales de la lista de canales .....	42		
Agregando canales a la lista de canales .....	42		
Selección del idioma para el menú de pantalla.....	43		
Cambio de canales.....	43		
Ajuste del volumen .....	43		
Ajuste de la imagen .....	43		
Ajuste del sonido .....	44		
Selección de la fuente de entrada de video .....	44		
Selección del modo de audio .....	44		
Mostrando información de programa .....	44		
Selección de la relación de aspecto .....	45		
Ajuste del temporizador de apagado automático .....	45		
Verificación de la intensidad de la señal de la antena .....	45		
Congelamiento de la imagen .....	46		
Uso de subtítulos optativos digitales .....	46		
Uso de subtítulos optativos analógicos .....	47		
Cambio del estilo de subtítulos optativos digitales .....	48		
Configuración de los controles de los padres.....	49		
Configuración de la clasificación de MPAA .....	50		
Configuración de las clasificaciones de TV.....	50		
Cambio de la contraseña.....	51		
Ajuste de la imagen de computadora .....	51		

# SEGURIDAD PARA LOS NIÑOS

## Cómo y dónde usa su televisor de pantalla plana hace toda la diferencia

**Al mismo tiempo que disfrute su nuevo producto, recuerde estos consejos de seguridad**

### *¿De qué se trata?*

La experiencia de entretenimiento del cine en casa es una tendencia que se desarrolla cada día más, y televisores de tamaños grandes se venden muy bien. Sin embargo, los televisores no se colocan siempre sobre los soportes adecuados, o no se instalan de acuerdo con las recomendaciones del fabricante. Nuestra compañía y la industria de los productos electrónicos de consumo se han cometido en hacer del entretenimiento en casa algo agradable y seguro.

*Los televisores que se colocan en tocadores, bibliotecas, estantes, escritorios, altavoces, baúles o carros inadecuados pueden voltearse causando lesiones.*

### **La seguridad primera**

- Un tamaño de soporte para TV **no** puede acomodar todos los modelos. Use solamente un soporte para TV recomendado para el peso de su televisor.
- Lea cuidadosamente y entienda las instrucciones que se incluyen para un uso adecuado de este producto.
- No deje los niños subir sobre el mueble del sistema de entretenimiento ni jugar con él o el televisor.
- No coloque los televisores sobre muebles que se pueden usar como escalón, tal como una cómoda.
- Recuerde que los niños pueden excitarse cuando visualizan un programa, especialmente con un televisor de grande tamaño. Asegúrese de colocar o instalar el televisor en un lugar donde no se puede empujarlo, jalarlo o hacerlo caer.
- Asegúrese de encaminar todos los cables de manera que no se puedan jalar o agarrar por niños curiosos.



### **Montaje en pared**

En el caso de instalación del televisor en pared, recuerde:

- Un tamaño de soporte para TV **no** puede acomodar todos los modelos. Use solamente un soporte de montaje en pared adaptado al peso de su televisor y que está recomendado por el fabricante del televisor, este manual, o por un laboratorio independiente (UL, CSA, o ETL) como siendo adecuado para su televisor.
- Sigue todas las instrucciones suministradas por los fabricantes del televisor y del soporte de pared.
- En caso de duda sobre su habilidad a instalar su televisor en pared, llame a un instalador profesional.
- Asegúrese de que la pared donde se instala el televisor está adaptada. Ciertos soportes de montaje en pared no están diseñados para el montaje en una pared adosada a vigas de acero o bloques de hormigón ligero. Si no está seguro, llame a un instalador profesional.
- Los televisores pueden ser pesados. Se necesita por lo menos dos personas para una instalación en pared segura.



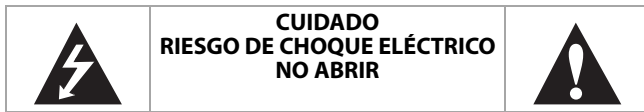

**Advertencia:** Para reducir el riesgo de choque eléctrico, no retire la cubierta o la parte posterior. No hay partes reparables por el usuario en el interior. Refiera cualquier reparación a personal de servicio calificado.

**Advertencia:** Para reducir el riesgo de incendio o choque eléctrico, no exponga su televisor a la lluvia o la humedad.

**Advertencia:** Para evitar un choque eléctrico, introduzca la clavija ancha del enchufe del cable de alimentación en la ranura ancha de un tomacorriente. Si el enchufe no entra, solicite a un electricista certificado que cambie el tomacorriente obsoleto. No modifique el enchufe del cable de alimentación ya que se anulará esta característica de seguridad.



Este símbolo indica que voltaje peligroso que puede constituir un riesgo de choque eléctrico se encuentra presente dentro de su televisor. Esta etiqueta se encuentra ubicada en la parte posterior de su televisor.



Este símbolo indica que hay instrucciones importantes de operación y mantenimiento en la literatura que acompaña a su televisor.

**Advertencia:** Su televisor cuenta con una lámpara fluorescente que contiene una pequeña cantidad de mercurio. El desecho de estos materiales puede ser regulado por razones ambientales. Para obtener información sobre el desecho o reciclaje, póngase en contacto con sus autoridades locales o la Alianza de Industrias Electrónicas (EIA, por sus siglas en inglés) en el sitio Web [www.eia.org](http://www.eia.org).

## Instrucciones importantes de seguridad

### Lea las instrucciones

Lea todas las instrucciones de seguridad y operación antes de usar su televisor.

### Guarde las instrucciones

Conserve las instrucciones de seguridad y operación para referencia futura.

### Siga las advertencias y las instrucciones

Preste atención a todas las advertencias sobre su televisor y las instrucciones de operación. Siga todas las instrucciones de operación y uso.

### Agua y humedad

No use su televisor cerca del agua. Por ejemplo, no lo use cerca de una bañera, lavabo, fregadero de cocina o lavadero, en un sótano mojado o cerca de una piscina.

### Limpieza

Desconecte su televisor antes de limpiarlo. No use productos de limpieza líquidos o en aerosol. Use solamente un paño húmedo para limpiar el exterior de su televisor.

**Nota:** Si su televisor requiere estar en uso sin interrupción por alguna razón específica, tal como la posibilidad de perder un código de autorización para una caja convertidora de CATV, ignore la instrucción del desenchufar su televisor antes de limpiarlo.

### Ventilación

Las ranuras y aberturas en el gabinete y en la parte posterior o en la base se proporcionan con fines de ventilación, operación confiable y protección contra sobrecalentamiento. Estas aberturas no se deben bloquear ni cubrir. No cubra las aberturas al colocar su televisor sobre una cama, sofá, alfombra, o cualquier otra superficie parecida. No coloque su televisor cerca o sobre un radiador o calefactor. No coloque su televisor en una instalación integrada, tal como un librero o estante, a menos que se provea una ventilación adecuada o siga las instrucciones del fabricante.

### Calor

Asegúrese de que su televisor se encuentre alejado de fuentes de calor tal como radiadores, calefactores, estufas u otros productos (incluyendo amplificadores) que produzcan calor.

### Conexión a tierra o polarización

No anule el propósito de seguridad del enchufe con polarización o con conexión a tierra. Un enchufe polarizado tiene dos clavijas planas, una más ancha que la otra. Un enchufe de conexión a tierra tiene dos clavijas y un conector de tierra. La clavija ancha o conector de tierra se proporcionan para su seguridad. Si el enchufe no entra, solicite a un electricista que cambie el tomacorriente obsoleto.

### Protección del cable de alimentación

Los cables de alimentación deben colocarse de manera que no se pisen ni se los aplaste con artículos colocados sobre ellos o contra ellos. Preste atención especial a los cables en los enchufes, en los receptáculos auxiliares y en el punto en el que salen de su televisor.

### Accesorios

No use aditamentos no recomendados por Dynex ya que podrían constituir un peligro.

### Soporte

No coloque su televisor en un carro, base, trípode, soporte o mesa inestable. Su televisor se podría caer y sufrir daños importantes, además de causar serias lesiones personales. Usar solamente con carros, bases, trípodes, soportes, o mesas especificadas por el fabricante o que se vendan con el televisor. Si monta su televisor en la pared, siga las instrucciones del fabricante y use un accesorio de montaje recomendado por el fabricante. La combinación del televisor y un carro debe moverse con cuidado. Las paradas repentinas, la fuerza excesiva y las superficies irregulares pueden causar que su televisor y el carro se volteen de lado.



### Reparación

No trate de reparar este televisor usted mismo, ya que abrir o quitar las cubiertas puede exponerlo a voltajes peligrosos u otros peligros. Remita todas las reparaciones a personal de servicio calificado.

### Sobrecarga

No sobrecargue los tomacorrientes y los cables de extensión ya que esto resultará en riesgo de incendio o choque eléctrico.

### Ingreso de objetos y líquidos

Nunca inserte objetos de ningún tipo en su televisor a través de las ranuras, ya que estos pueden tocar puntos de voltaje peligrosos o hacer cortocircuito con otros componentes, lo cual puede causar un incendio o choque eléctrico. Nunca derrame líquidos de ninguna clase sobre su televisor.

### Daños que requieren reparación

Desconecte este televisor del tomacorriente y encomiende su reparación a personal calificado bajo las siguientes condiciones:

- Cuando el cable de alimentación o el enchufe esté dañado o expuesto.

- Si se ha derramado líquido u objetos han caído dentro de su televisor.
- Si el televisor ha sido expuesto a la lluvia o al agua.
- Si su televisor no funciona normalmente aún siguiendo las instrucciones de operación. Ajuste únicamente los controles que están cubiertos en las instrucciones de operación, ya que el ajuste incorrecto de otros controles puede resultar en daño y frecuentemente requerirá trabajo intensivo de un técnico calificado para restaurar la operación normal del televisor.
- Si su televisor se ha caído o dañado de cualquier forma.
- Cuando su televisor exhiba un cambio significativo en el rendimiento.

### Piezas de repuesto

Cuando se necesiten repuestos, asegúrese de que el técnico de reparación use repuestos especificados por el fabricante o que tengan las mismas características que la pieza original. Las substituciones no autorizadas pueden resultar en incendio, choque eléctrico, lesiones personales u otros peligros.

### Verificación de seguridad

Después de completar la revisión o reparación de este televisor, pídale al técnico de servicio que realice verificaciones de seguridad para determinar que el televisor se encuentra en perfecto estado de funcionamiento.

### Fuente de alimentación

Su televisor debe funcionar únicamente con el tipo de fuente de alimentación indicada en la etiqueta de marca. Si no está seguro del tipo de fuente de alimentación que hay en su casa, consulte con el vendedor de su televisor o la compañía de energía local.

### Rayos

Para protección adicional del receptor de TV durante una tormenta eléctrica, o cuando se deje sin supervisión o sin usar por largos periodos de tiempo, desconéctelo del tomacorriente y desconecte la antena o el sistema de cable. Esto ayudará a evitar daños a su televisor debido a relámpagos o sobretensiones en las líneas de alimentación.

### Protección de la pantalla

La pantalla de su televisor está hecha de vidrio. No deje caer su televisor ni golpee la pantalla de vidrio. Si la pantalla se quiebra, tenga cuidado al recoger el vidrio quebrado.

### Píxeles inactivos

El panel de LCD contiene casi 3 millones de transistores de película fina, que proporcionan una calidad de video excepcionalmente nítida. Ocasionalmente unos cuantos píxeles inactivos pueden aparecer en la pantalla como un punto fijo de color azul, verde o rojo. Estos píxeles inactivos no afectan adversamente el rendimiento de su televisor, y no se consideran defectos.

### Líneas de alto voltaje

Un sistema de antena exterior no debe ubicarse en las inmediaciones de líneas de corriente u otros circuitos de luz eléctrica o de energía, o donde pueda caer sobre dichos circuitos o líneas de corriente.

Al instalar un sistema de antena exterior, se debe tener cuidado extremo para no tocar los circuitos o líneas de alimentación ya que el contacto con ellos podría ser fatal.

### Conexión a tierra de la antena exterior

Si una antena externa o un sistema de cable está conectado al televisor, asegúrese de que la antena o el sistema de cable está conectado a tierra, para proveer una protección contra sobre voltajes y la acumulación de cargas estáticas. El artículo 810 del código nacional eléctrico, ANSI/NFPA N.º 70-1984 proporciona información con respecto a la correcta conexión a tierra del poste y de la estructura de soporte, la conexión a tierra del alambre principal de una unidad de descarga de antena, el tamaño de los conductores de la conexión a tierra, la ubicación de la unidad de descarga de antena, la conexión a los electrodos de conexión a tierra y los requisitos para el electrodo de conexión a tierra.

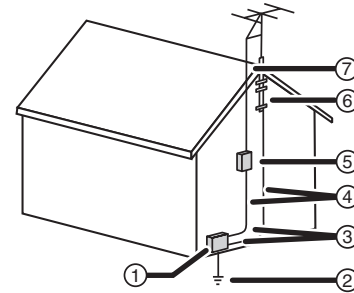

1	Equipo de servicio eléctrico
2	Sistemas de electrodos de tierra para el servicio de alimentación eléctrica
3	Abrazaderas de tierra
4	Conductores de conexión a tierra
5	Unidad de descarga de antena
6	Abrazadera de tierra
7	Cable conductor de entrada de antena

### Nota para el instalador del sistema CATV

Este recordatorio se proporciona para que el instalador del sistema CATV preste atención al artículo 820-40 del NEC, que proporciona pautas para una correcta conexión a tierra y, en particular, especifica que la conexión a tierra del cable debe conectarse al sistema de masa del edificio, tan cerca al punto de entrada del cable como sea posible.

## Componentes del televisor

### Accesorios

- Control remoto
- Pilas AA (2)
- Guía del usuario

**Nota:** No se incluyen los cables. Se puede comprar cables en la mayoría de las tiendas de electrónicos.



## Vista frontal y lateral

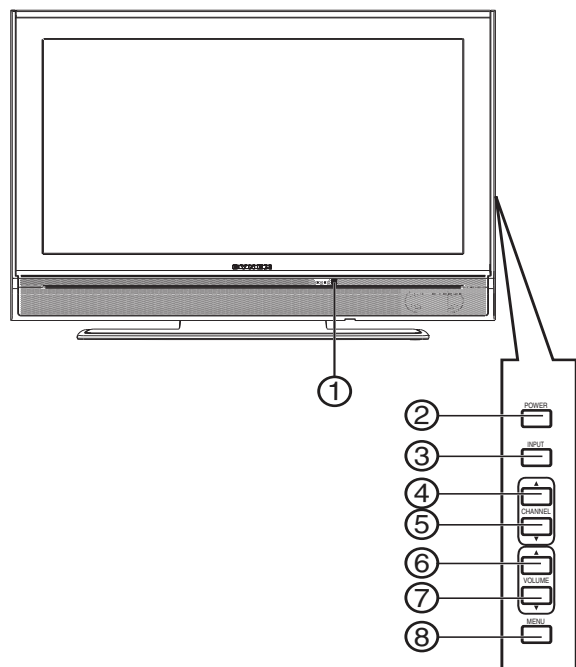

#	Componentes	Descripción
1	Sensor del control remoto	Recibe las señales del control remoto. No se debe obstruir.
2	ENCENDIDO	Permite encender o apagar su televisor.
3	SELECCIÓN DE ENTRADA	Permite seleccionar la fuente de entrada de video. Cuando se muestra el menú de pantalla, permite confirmar selecciones.
4	CANAL ▲	Permite ir al canal adyacente superior en la lista de canales. Para obtener más información sobre cómo crear la lista de canales, refiérase a "Escaneo de canales" en la página 41. Cuando el menú de pantalla está abierto, permite moverse hacia arriba.
5	CANAL ▼	Permite ir al número de canal adyacente inferior en la lista de canales. Para obtener más información sobre cómo crear la lista de canales, refiérase a "Escaneo de canales" en la página 41. Cuando el menú de pantalla está abierto, permite moverse hacia abajo.
6	VOLUMEN ▲	Permite subir el volumen. Cuando el menú de pantalla está abierto, permite moverse hacia la derecha.
7	VOLUMEN ▼	Permite bajar el volumen. Cuando el menú de pantalla está abierto, permite moverse hacia la izquierda.
8	MENÚ	Permite acceder al menú de pantalla.

## Vista posterior

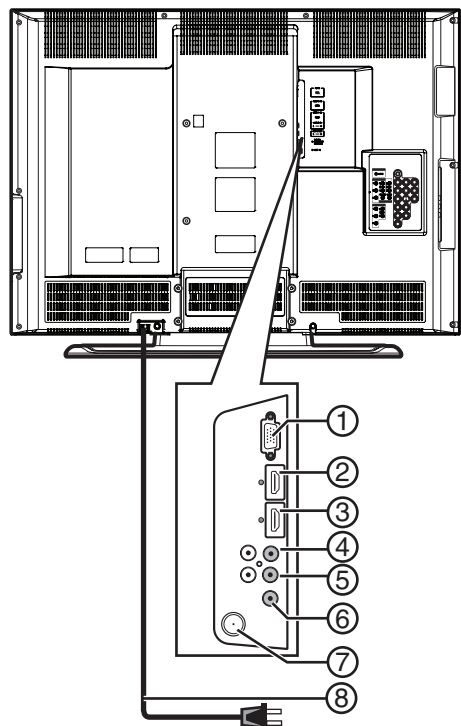

#	Toma	Descripción
1	ENTRADA DE PC	Conecte una computadora con un cable de VGA en esta toma.
2	ENTRADA DE HDMI 2	Conecte un equipo HDMI en esta toma.
3	ENTRADA DE HDMI 1	Conecte un equipo HDMI o DVI en esta toma. Para conectar un equipo DVI necesita conectar un cable HDMI-DVI, y conectar un cable de audio a las tomas de entrada de audio izq./der. ( <b>AUDIO IN L/R</b> ).
4	ENTRADA DE AUDIO IZQ./DER.	Si conecta un equipo con DVI a la toma de entrada de HDMI 1 ( <b>HDMI 1 IN</b> ), conecte las tomas de salida de audio del equipo DVI a estas tomas.
5	SALIDA DE AUDIO IZQ./DER.	Conecte un equipo con audio analógico a estas tomas con un cable de RCA.
6	SALIDA DE AUDIO DIGITAL (COAXIAL)	Conecte un equipo con audio digital a esta toma.
7	ANT. IN	Conecte su antena o sistema de TV por cable a esta toma.
8	Cable de alimentación	Enchúfelo en un tomacorriente.

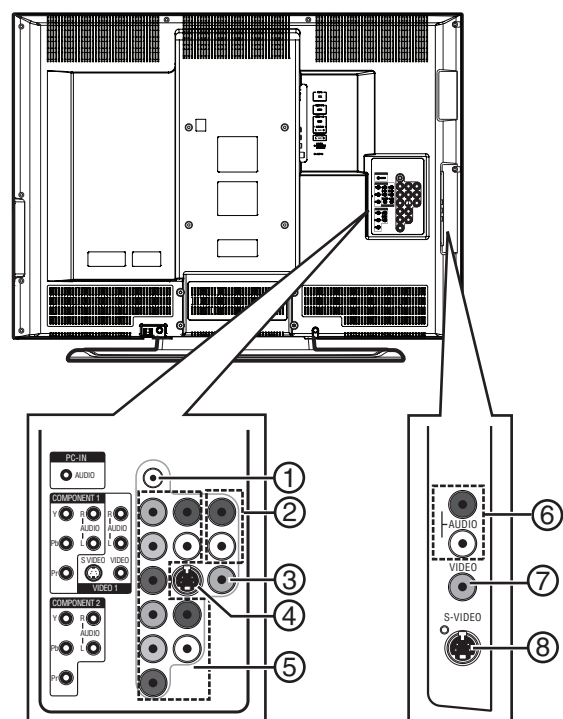

#	Toma	Descripción
1	ENTRADA DE AUDIO DE PC	Conecte la toma de audio de la computadora a esta toma.
2	AUDIO (para VIDEO1)	Conecte el audio de un equipo analógico a estas tomas.
3	VIDEO1	Conecte un equipo con video analógico a esta toma. El cable de video analógico no incluye el audio. Necesita conectar un cable de audio a las tomas de <b>AUDIO</b> cuando utilice algún equipo con video analógico.
4	S-VIDEO (VIDEO1)	Conecte un equipo con S-Video a esta toma. El cable de S-Video no incluye el audio. Necesita conectar un cable de audio a las tomas de <b>AUDIO</b> cuando utilice algún equipo con S-Video.
5	COMPONENTES 1/ COMPONENTES 2	Conecte un equipo con video de componentes a las tomas de Componentes 1 ( <b>COMPONENT1</b> ) o Componentes 2 ( <b>COMPONENT2</b> ) y a las tomas de <b>AUDIO</b> . Puede conectar dos equipos con video de componentes. El cable de video de componentes no incluye el audio. Necesita conectar un cable de audio a las tomas de <b>AUDIO</b> cuando utilice algún equipo con video de componentes.
6	AUDIO (para VIDEO2)	Conecte el audio de un equipo analógico a estas tomas.
7	VIDEO2	Conecte un equipo con video analógico a esta toma. El cable de video analógico no incluye el audio. Necesita conectar un cable de audio a las tomas de <b>AUDIO</b> cuando utilice algún equipo con video analógico.
8	S-VIDEO (VIDEO2)	Conecte un equipo con S-Video a esta toma. El cable de S-Video no incluye el audio. Necesita conectar un cable de audio a las tomas de <b>AUDIO</b> cuando utilice algún equipo con S-Video.

### Control remoto

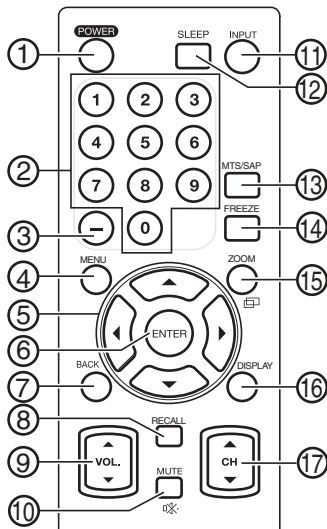

#	Botón	Descripción
1	ENCENDIDO	Permite encender o apagar su televisor.
2	Números	Permite ingresar un número de canal. Si desea seleccionar un subcanal digital, presione — para seleccionar el subcanal.
3	—	Presione los botones numéricos para seleccionar un canal digital principal y presione este botón para seleccionar un subcanal digital.
4	MENÚ	Permite acceder al menú de pantalla.
5	▲ ▼ ◀ ▶	Permite navegar el menú de pantalla.
6	ENTRAR	Permite confirmar los ajustes de opciones realizados en el menú de pantalla.
7	ATRÁS	Permite regresar a un menú anterior en el menú de pantalla.

#	Botón	Descripción
8	REGRESAR	Permite regresar al canal anterior.
9	VOL ▲ / VOL. ▼	Permiten subir o bajar el volumen.
10	SILENCIAR	Permite silenciar el sonido. Presione el botón de nuevo para restaurar el sonido.
11	SELECCIÓN DE ENTRADA	Permite seleccionar la fuente de entrada de video.
12	APAGADO AUTOMÁTICO	Permite configurar el temporizador de apagado automático.
13	MTS/SAP	En el modo de TV digital, permite seleccionar el idioma de audio, si más de un idioma está disponible. En el modo de TV analógico, permite seleccionar el modo de audio.
14	CONGELAR	Permite congelar la imagen. Presione cualquier botón excepto el de encendido ( <b>POWER</b> ) para regresar a la visualización normal.
15	ZOOM	Permite seleccionar la relación de aspecto.
16	VISUALIZACIÓN	En el caso de canales de TV digitales o analógicos, permite mostrar la información del canal, el tipo de señal, y la configuración del televisor (tal como la configuración del audio, la relación de aspecto, la clasificación del programa y la configuración de subtítulos optativos). En el caso de un equipo externo, permite mostrar el modo de entrada, el tipo de señal y la configuración del televisor.
17	CH ▲/CH ▼	Permite ir al siguiente canal o al anterior en la lista de canales o seleccionar el modo de entrada externa. Cuando presione repetidamente uno de estos botones, alternará entre: <ul style="list-style-type: none"> <li>• Canales de TV analógicos en la lista de canales</li> <li>• Canales de TV digitales en la lista de canales</li> <li>• Video 1</li> <li>• Video 2</li> <li>• Componentes 1</li> <li>• Componentes 2</li> <li>• HDMI 1</li> <li>• HDMI 2</li> <li>• PC</li> </ul>

## Preparación de su televisor

### Instalación de las pilas del control remoto

Para instalar las pilas del control remoto:

- 1 Abra el compartimiento de las baterías.

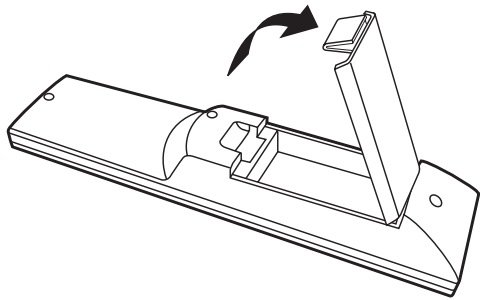

- 2 Inserte dos pilas AA en el compartimiento de las pilas. Verifique que los símbolos + y – en las pilas correspondan con los símbolos + y – en el compartimiento de las pilas.

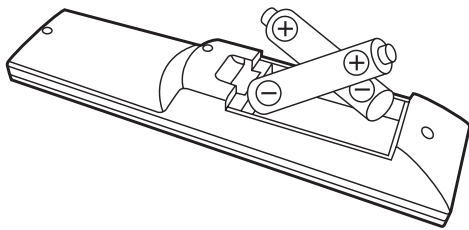

- 3 Cierre el compartimiento de las pilas.

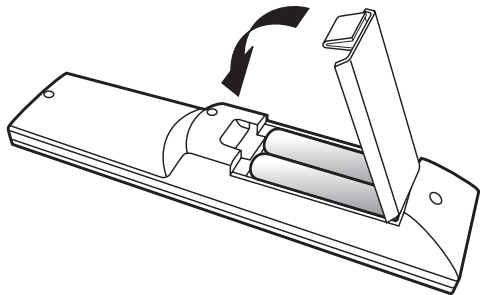

#### Notas:

Verifique que los símbolos + y – en las pilas correspondan con los símbolos + y – en el compartimiento de las pilas.

No se deben mezclar distintos tipos de pilas, ni mezclar pilas usadas con nuevas.

Cuando no planea usar el control remoto durante un periodo largo de tiempo, extraiga las pilas para prevenir fugas.

No intente recargar pilas que no sean recargables. Se pueden sobrecalentar y rajarse.

### Conexión de una antena o servicio de cable básico

Para conectar una antena o servicio de cable básico (sin caja de cable):

- Conecte un extremo de un cable coaxial de 75 ohmios a la antena o a la toma de pared del servicio de cable básico, y conecte el otro extremo del cable a la toma de antena (**ANT. IN**) en la parte posterior de su televisor.

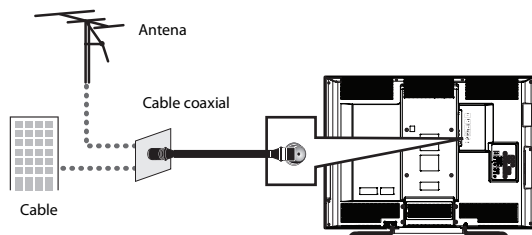

#### Notas:

Siempre desconecte el cable coaxial cuando mueva su televisor.

Si usa una antena para recibir TV analógica, la misma antena generalmente funciona para TV digital (DTV).

Si desea alternar entre antena y TV por cable, instale un selector de antena.

Si necesita ayuda al realizar la conexión de TV por cable, póngase en contacto con su proveedor de servicio de cable.

### Conexión de una caja de cable o satélite

**Nota:** Los métodos de instalación pueden variar dependiendo del tipo de caja de cable o satélite. Consulte con su proveedor de servicio de cable para obtener más información.

Para conectar una caja de cable o satélite:

- 1 Conecte un cable de 75 ohmios a la toma de pared de TV por cable o satélite y conecte el otro extremo a la toma de entrada de antena (**Antena IN**) en la parte de posterior de la caja de cable o satélite.

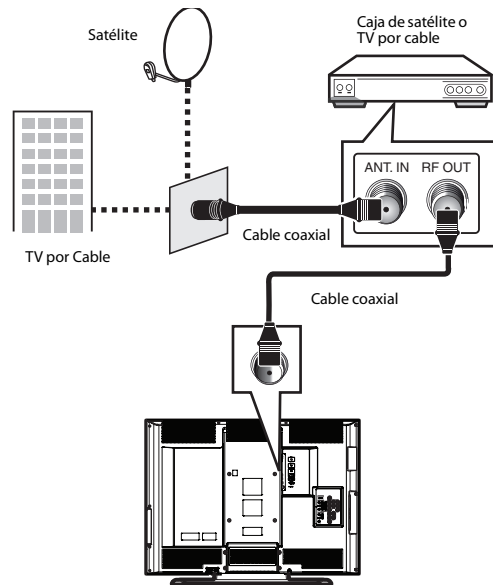

- 2 Conecte un cable coaxial de 75 ohmios a la toma de salida de RF (**RF OUT**) en la caja de cable o satélite y conecte el otro extremo a la toma de entrada de antena (**ANT. IN**) en la parte posterior de su televisor.

## Conexión de un equipo con HDMI

Puede conectar dos equipos con HDMI.

### Para conectar un equipo con HDMI:

- Conecte un extremo de un cable de HDMI a la toma de salida de HDMI (**HDMI OUT**) en el equipo con HDMI, y conecte el otro extremo del cable a la entrada de HDMI 1 (**HDMI 1 INPUT**) o a la entrada de HDMI 2 (**HDMI 2 INPUT**) en la parte posterior de su televisor.

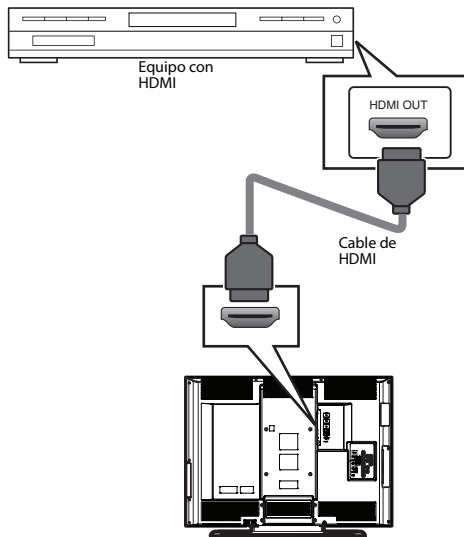

## Conexión de un equipo con DVI

Para conectar un equipo con DVI, necesita un cable de conversión de HDMI a DVI.

### Para conectar un equipo con DVI:

- Conecte el extremo de DVI del cable de conversión de HDMI a DVI a la toma de salida de DVI (**DVI OUT**) en el equipo con DVI y conecte el extremo de HDMI del cable a la toma de entrada de HDMI 1 (**HDMI 1 IN**) en la parte posterior de su televisor.

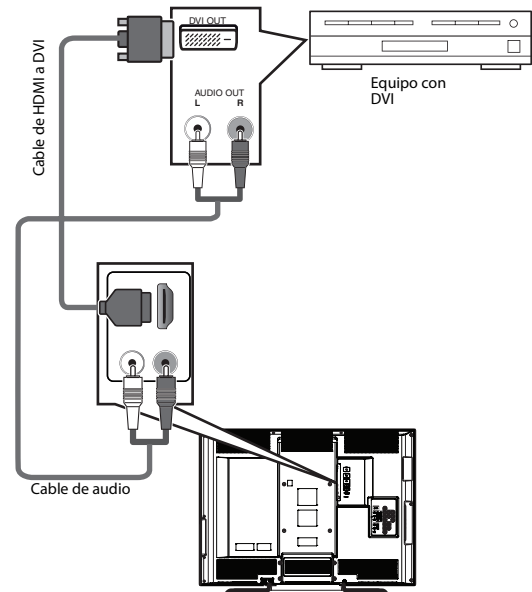

- Conecte un cable de audio en las tomas de salida de audio (**AUDIO OUT**) en el equipo con DVI y conecte el otro extremo del cable a las tomas de entrada de audio (**AUDIO IN**) junto a entrada de HDMI 1 (**HDMI 1 IN**) en la parte posterior de su televisor.

### Notas:

Su televisor acepta señales de video de 480i, 480p, 720p y 1080i. Su televisor no puede mostrar video de 480i que no se adhiera a EIA/CEA-861/861B.

Debe usar la toma de entrada de HDMI 1 (**HDMI 1 IN**) para conectar un equipo con DVI ya que este dispositivo requiere una conexión de audio. Las tomas de entrada de audio (**AUDIO IN**) sólo funcionan con la toma de entrada de HDMI 1 (**HDMI 1 IN**).

## Conexión de un equipo con video de componentes

Puede conectar dos equipos con video de componentes.

### Para conectar un equipo con video de componentes:

- 1 Conecte un cable de video de componentes a la salida de video de componentes [COMPONENT VIDEO OUT] (Y, Pb y Pr) en el equipo con video de componentes y conecte el otro extremo del cable a las tomas de componentes 1 (COMPONENT 1) o de componentes 2 (COMPONENT 2) en la parte posterior de su televisor.

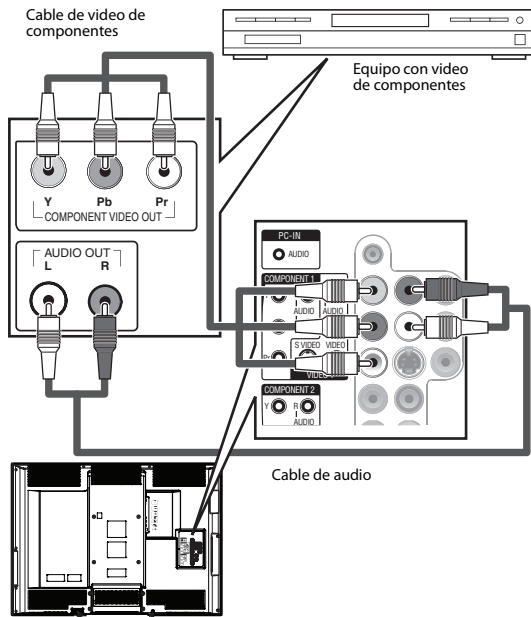

- 2 Conecte un cable de audio RCA a las tomas de audio izquierdo (AUDIO L) y derecho (R) en el equipo con video de componentes y conecte el otro extremo del cable a las tomas de audio izquierdo (AUDIO L) y derecho (R) en la parte posterior de su televisor. Asegúrese de que conecte el cable de audio a las tomas de audio asociadas con las tomas de componentes a las que conectó el cable de video de componentes.

**Nota:** Su televisor acepta señales de video de 480i, 480p, 720p y 1080i.

## Conexión de un equipo con S-Video

Se pueden conectar dos equipos con S-Video.

### Para conectar un equipo con S-Video:

- 1 Conecte un extremo de un cable de S-Video a la toma de salida de S-Video (S-VIDEO OUT) en el equipo con S-Video y conecte el otro extremo del cable a la toma de S-VIDEO (VIDEO 1) o S-VIDEO (VIDEO 2) en la parte posterior de su televisor.

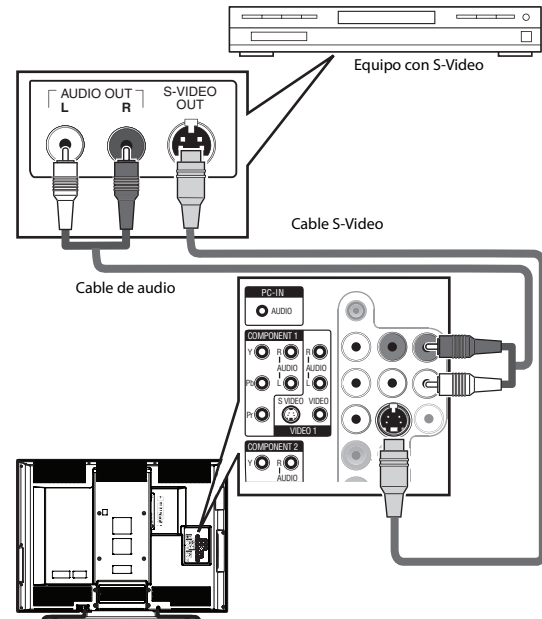

- 2 Conecte un extremo de un cable de audio a las tomas de salida de audio (AUDIO OUT) en el equipo con S-Video y conecte el otro extremo del cable a las tomas de audio izquierdo (AUDIO L) y derecho (R) que se encuentran cerca de la toma de S-Video a la que conectó el cable de S-Video.

**Nota:** Si conecta un equipo con S-Video a la toma de S-VIDEO (VIDEO1) y un equipo de video a la toma de VIDEO1, el equipo con S-Video tiene prioridad. Si conecta un equipo con S-Video a la toma de S-VIDEO (VIDEO2) y un equipo de video a la toma de VIDEO2, el equipo con S-Video tiene prioridad.

## Conexión de una videocámara, una consola de videojuegos o un VCR

Para conectar una videocámara, una consola de videojuegos o un VCR:

- 1 Conecte un extremo del cable de video a la toma de salida de video (**VIDEO OUT**) en la videocámara, consola de videojuegos o el VCR, y conecte el otro extremo a la toma de **VIDEO1** o **VIDEO2** en la parte posterior de su televisor.

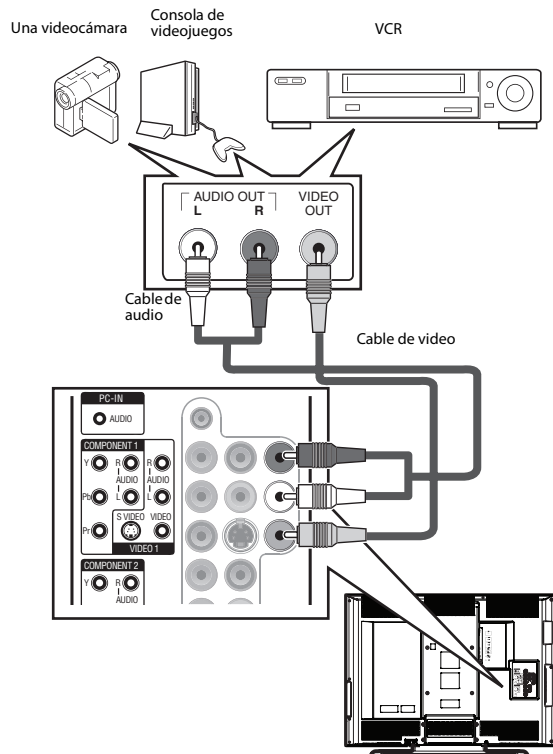

- 2 Conecte un extremo de un cable de audio a las tomas de salida de audio (**AUDIO OUT**) en la videocámara, cámara o VCR y el otro extremo del cable a las tomas de **AUDIO** en la parte posterior de su televisor. Asegúrese de que conecte el cable de audio a las tomas de audio asociadas con la toma de video a la que conectó el cable de video.

## Conexión de un equipo con audio digital

Para conectar un equipo con audio digital:

- Conecte un extremo de un cable coaxial de audio digital a la toma de entrada de audio digital (**DIGITAL AUDIO IN**) en el equipo de audio y conecte el otro extremo del cable a la toma de salida de audio digital (**DIGITAL AUDIO OUT**) en la parte posterior de su televisor.

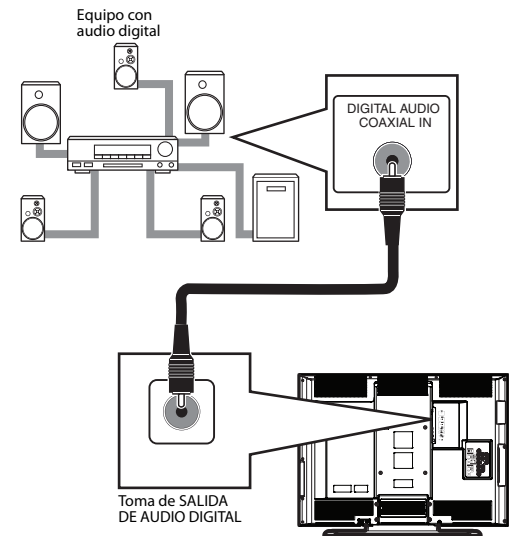

## Conexión de un equipo con audio analógico

Para conectar un equipo con audio analógico:

- Conecte un extremo de un cable de audio a las tomas de entrada de audio izquierdo (**AUDIO IN L**) y derecho (**R**) en el equipo de audio y conecte el otro extremo del cable a las tomas de salida de audio (**AUDIO OUT**) en la parte posterior de su televisor.

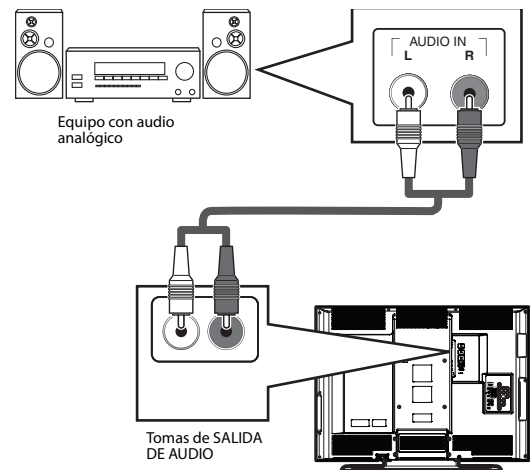

## Conexión de una computadora

**Nota:** Asegúrese de que el cable de VGA tiene un núcleo de ferrita.

### Para conectar una computadora:

- 1 Conecte un extremo de un cable de VGA a la toma de **VGA** en una computadora y conecte el otro extremo del cable a la toma de entrada de PC (**PC-IN**) en la parte posterior de su televisor.

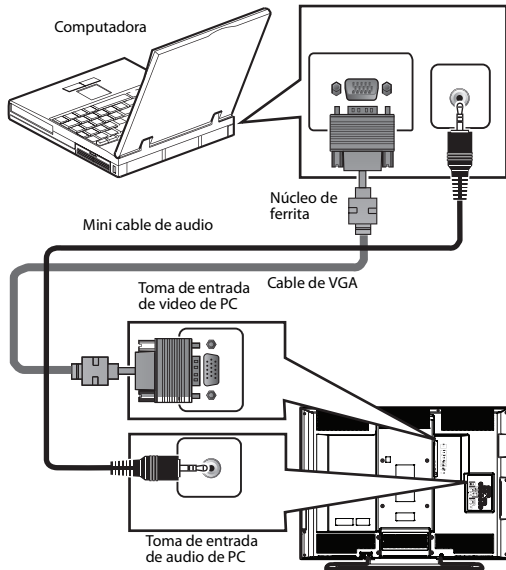

- 2 Conecte un extremo de un cable de audio con mini conector a la toma de salida de la línea de audio **AUDIO LINE OUT** en la computadora y conecte el otro extremo del cable a la toma de entrada de audio de PC (**PC-IN AUDIO**) en la parte posterior de su televisor.

## Uso de su televisor

### Encendido o apagado de su televisor

#### Para encender o apagar su televisor:

- Presione el botón de encendido (**POWER**).

**Advertencia:** Cuando presione el botón de encendido (**POWER**) para apagar su televisor, este entrará en modo de suspensión. Todavía está alimentado. Para desconectar la corriente completamente, desenchufe el cable de alimentación.

**Nota:** Cuando su televisor no recibe ninguna señal y que no se presione ningún botón durante 15 minutos, su televisor entra en modo de suspensión.

## Configuración inicial

La primera vez que encienda su televisor, un programa de configuración rápida arrancará y le permitirá seleccionar un idioma para el menú de pantalla, seleccionar la fuente de señal de TV y escanear los canales disponibles.

### Para configurar su televisor por primera vez:

- 1 Asegúrese de que su televisor está conectado a una antena, TV por cable o satélite.
- 2 Presione el botón de encendido (**POWER**). Puede ser que tenga que esperar unos segundos para que su televisor se inicialice. Después que su televisor se encienda, se abrirá la pantalla de configuración inicial (*Initial Setup*).



- 3 Presione **▲** o **▼** para seleccionar inglés (**English**), Español, o francés (**Français**) y luego presione el botón de entrar (**ENTER**). Se abrirá la siguiente pantalla.

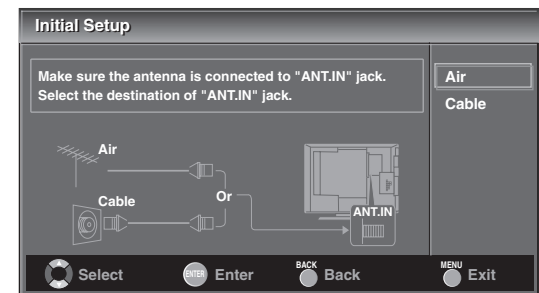

- 4 Presione **▲** o **▼** para seleccionar aire [**Air**] (antena) o **Cable** (TV por cable o satélite) y luego presione el botón de entrar (**ENTER**). Se abrirá la siguiente pantalla y su televisor comenzará a escanear los canales. Su televisor guarda la información de los canales en la lista de canales.

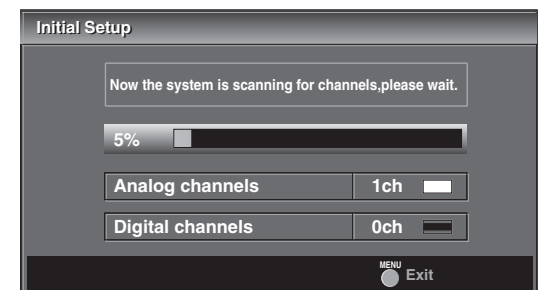

Cuando se ha completado el escaneo, se mostrará el canal más bajo en la lista de canales.



**Notas:**

El programa de configuración inicial solamente se ejecuta una vez cuando se selecciona a aire (Air) o Cable. Si cambia la fuente de señal de TV, necesitará volver a escanear los canales. Para obtener más información, refiérase a “Escaneo de canales” en la página 41. Si presiona el botón de encendido (POWER) o de menú (MENU) mientras su televisor está escalonando los canales, se dejará de escanear.

## Abriendo el menú de pantalla

**Para abrir el menú de pantalla:**

- 1 Presione el botón de menú (MENU). Se abrirá el menú de pantalla.



- 2 Presione ▲ o ▼ para seleccionar un menú y presione el botón de entrar (ENTER). Se puede seleccionar:
  - **EXIT** (Salir) — Cierra el menú de pantalla.
  - **PICTURE** (Imagen) — Permite ajustar la calidad de la imagen. Para obtener más información, refiérase a “Ajuste de la imagen” en la página 43.
  - **SOUND** (Sonido) – Permite ajustar la calidad del sonido. Para obtener más información, refiérase a “Ajuste del sonido” en la página 44.
  - **CHANNEL** (Canal) — Le permite escanear los canales y remover los canales no deseados. Para obtener más información, refiérase a “Escaneo de canales” en la página 41 y “Borrado de canales de la lista de canales” en la página 42.
  - **DETAIL** (Detalle) — Le permite cambiar el estilo de los subtítulos optativos, ajustar los controles de los padres, ajustar la imagen de video de la computadora y seleccionar la entrada de audio para los equipos con HDMI conectados. Para obtener más información, refiérase a:
    - “Cambio del estilo de subtítulos optativos digitales” en la página 48
    - “Configuración de los controles de los padres” en la página 49
    - “Ajuste de la imagen de computadora” en la página 51
    - “Selección del modo de audio de HDMI” en la página 52
  - **LANGUAGE** (Idioma) — Le permite seleccionar el idioma para el menú de pantalla. Para obtener más información, refiérase a “Selección del idioma para el menú de pantalla” en la página 43.

## Escaneo de canales

La primera vez que encendió su televisor, éste escaneó los canales. Solamente necesitará volver a escanear los canales si:

- Cambia la fuente de la señal de TV. Por ejemplo, puede cambiar de aire (Air) a Cable.
- Mueve su televisor a otra área de visualización.
- Canales adicionales se han vuelto disponibles desde que se realizó al escaneo inicial.
- Desea restaurar los canales de DTV que ha borrado.

Su televisor almacena la información de canal escaneada en la lista de canales. Cuando presione **CH ▲** o **CH ▼**, su televisor sintonizará el siguiente canal o el anterior en la lista de canales y se saltará los canales que no tengan señal.

**Para escanear los canales:**

- 1 Presione el botón de menú (MENU). Se abrirá el menú de pantalla.

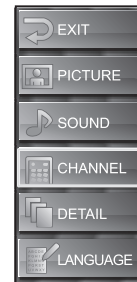

- 2 Presione ▲ o ▼ para seleccionar **CHANNEL** (Canal) y presione el botón de entrar (ENTER).



- 3 Presione ▲ o ▼ para seleccionar **Autoscan** (Escaneo automático) y presione el botón de entrar (ENTER).

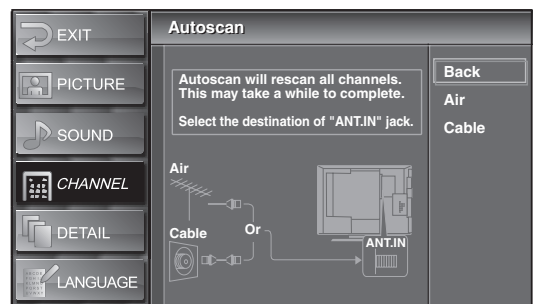

- 4 Presione ▲ o ▼ para seleccionar aire [Air] (antena) o **Cable** (TV por cable o satélite). Su televisor escaneará los canales. Cuando se ha completado el escaneo, se mostrará el canal más bajo en la lista de canales.

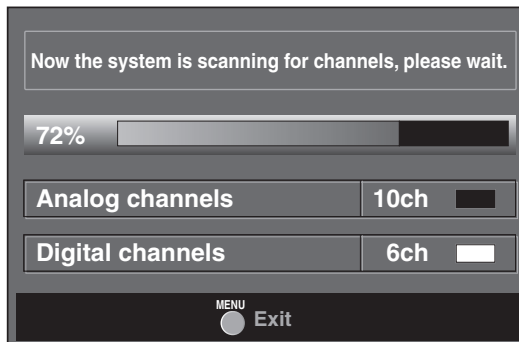

**Notas:**

Si conecta TV por cable sin una caja de cable, puede ser que necesite ponerse en contacto con su proveedor de TV por cable para obtener ayuda.

Si presiona el botón de encendido ( **POWER** ) o de menú ( **MENU** ) durante el escaneo, la operación se cancelará.

En el caso de canales digitales si desenchufa el cable de alimentación sin primero apagar el televisor, se puede perder la información de la lista de canal.

## Borrado de canales de la lista de canales

Si la lista de canales incluye canales que no desea ver, los puede borrar de la lista. Cuando se presiona **CH ▲** o **CH ▼**, su televisor se saltará los canales borrados. Todavía puede sintonizar un canal borrado al presionar los botones numéricos del canal.

**Para borrar canales de la lista de canales:**

- 1 Presione el botón de menú ( **MENU** ). Se abrirá el menú de pantalla.

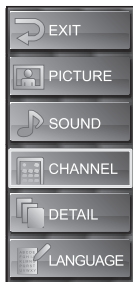

- 2 Presione ▲ o ▼ para seleccionar **CHANNEL** (Canal) y presione el botón de entrar ( **ENTER** ).

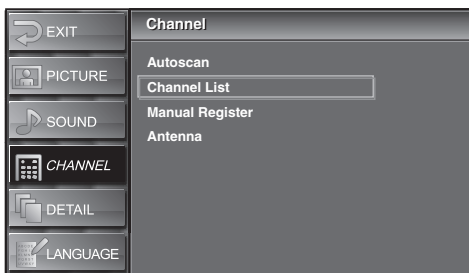

- 3 Presione ▲ o ▼ para seleccionar **CHANNEL LIST** (Lista de canales) y presione el botón de entrar ( **ENTER** ).

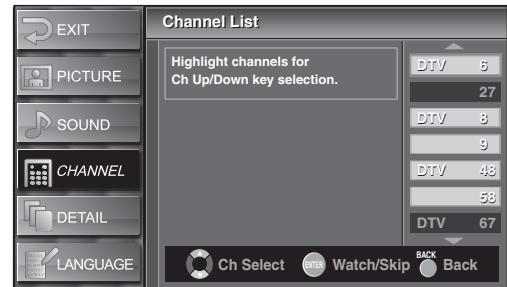

- 4 Presione ▲ o ▼ para seleccionar el canal que desea borrar y presione el botón de entrar ( **ENTER** ). El número de canal se mostrará color gris y el canal se borrará de la lista de canales.
- 5 Presione el botón de menú ( **MENU** ) para cerrar el menú.

**Notas:**

Si desea volver a agregar un canal borrado a la lista de canales, presione ▲ o ▼ para seleccionar el canal y presione el botón de entrar ( **ENTER** ).

Cuando se borra un canal digital principal, sus subcanales también se borran.

Los canales digitales se indican con el símbolo **DTV** junto al número de canal. Los canales y marca son analógicos.

## Agregando canales a la lista de canales

Cuando su televisor escanea los canales, éste busca los canales con buena señal. Si un canal tiene una señal deficiente, su televisor se saltará ese canal. Se puede agregar un canal que se ha omitido a la lista de canales.

**Nota:** Esta función solamente funciona con canales analógicos. No se puede agregar o borrar canales digitales de la lista de canales. Para agregar canales digitales, se tiene que escanear los canales primero.

**Para agregar canales a la lista de canales:**

- 1 Presione el botón de menú ( **MENU** ). Se abrirá el menú de pantalla.

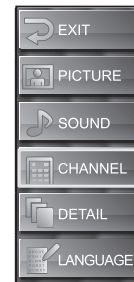

- 2 Presione ▲ o ▼ para seleccionar **CHANNEL** (Canal) y presione el botón de entrar ( **ENTER** ).

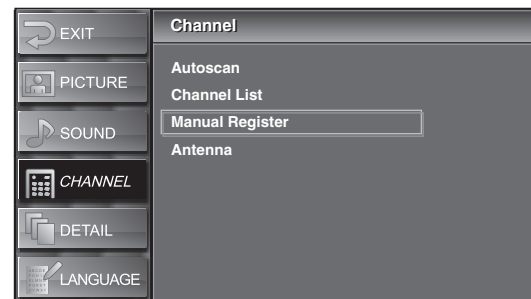

- Presione **▲** o **▼** para seleccionar **Manual Register** (Registro manual) y presione el botón de entrar (**ENTER**).

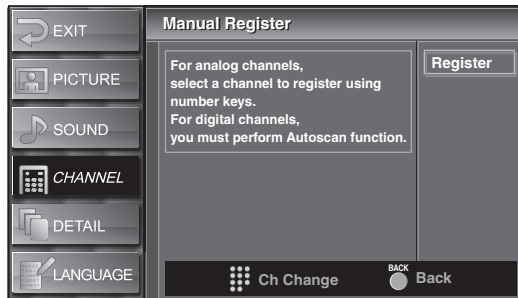

- Presione el botón numérico del canal que desea agregar, y presione el botón de entrar (**ENTER**). Se muestra el mensaje "Registered to the Channel List" (Registrado en la lista de canales).

- Presione el botón de menú (**MENU**) para cerrar el menú.  
*Nota: Si se utiliza una entrada externa (Video1, Video2, Component1, Component2, HDMI1, HDMI2, o PC), no podrá agregar el canal y aparecerá el mensaje "Unavailable" (No disponible).*

## Selección del idioma para el menú de pantalla

Para seleccionar el idioma del menú de pantalla:

- Presione el botón de menú (**MENU**). Se abrirá el menú de pantalla.



- Presione **▲** o **▼** para seleccionar **LANGUAGE** (Idioma), luego presione el botón de entrar (**ENTER**).

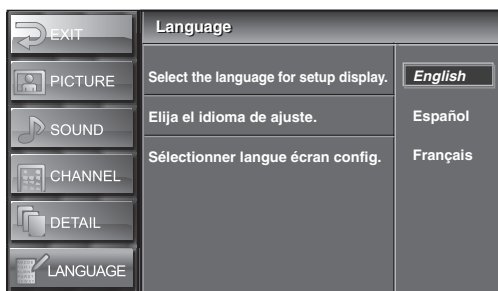

- Presione **▲** o **▼** para seleccionar inglés (**English**), Español, o francés (**Français**) y presione el botón de entrar (**ENTER**).
- Presione el botón de menú (**MENU**) para cerrar el menú.

## Cambio de canales

Para cambiar los canales:

- Presione **CH ▲** o **CH ▼** para seleccionar un canal de la lista de canales.
- Presione los botones numéricos del canal que guste y presione el botón de entrar (**ENTER**) o espere unos cuantos segundos.
- Presione el botón de regresar (**RECALL**) para ir al canal anterior.
- Para seleccionar un subcanal digital, presione los botones numéricos del canal principal, presione **—** y presione el botón numérico del subcanal.

La mayoría de canales de TV digital tienen más de un canal. El canal principal lleva la señal del programa de TV principal. Los subcanales llevan las señales para programación adicional o alternativa, tal como transmisiones de radio o noticias.

Por ejemplo, si el número de canal principal es 8, el número de subcanal puede ser 8-1, 8-2 ó 8-3.

*Nota: Aparece el mensaje No Signal (No hay señal) cuando se termina el programa del subcanal.*

## Ajuste del volumen

Para ajustar el volumen:

- Presione **VOL ▲** o **VOL ▼** para subir o bajar el volumen. Aparece la barra **Volume** (Volumen) en la parte inferior de la pantalla.



## Ajuste de la imagen

Para ajustar la imagen:

- Presione el botón de menú (**MENU**). Se abrirá el menú de pantalla.

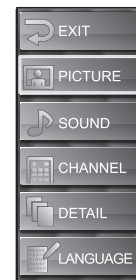

- Presione **▲** o **▼** para seleccionar **PICTURE** (Imagen) y presione el botón de entrar (**ENTER**).

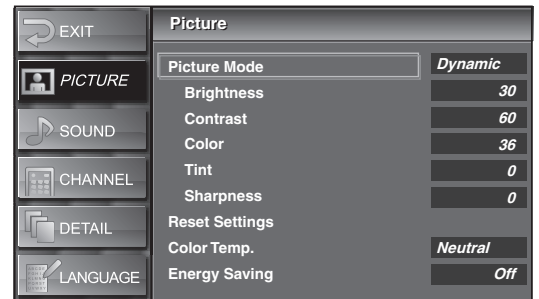

- Presione **▲** o **▼** para seleccionar la opción que desea ajustar y presione el botón de entrar (**ENTER**). Se puede seleccionar:
  - Picture Mode** (Modo de imagen) — Presione **▲** o **▼** para seleccionar **Standard** (Estándar), **Dynamic** (Dinámico), **Movie** (Película) o **News** (Noticias) y presione el botón de entrar (**ENTER**).
  - Brightness** (Brillo) — Presione **◀** o **▶** para subir o bajar el brillo.
  - Contrast** (Contraste) — Presione **◀** o **▶** para subir o bajar el contraste.
  - Color** — Presione **◀** o **▶** para ajustar el color.
  - Tint** (Tono) — Presione **◀** o **▶** para ajustar el tono.
  - Sharpness** (Nitidez) — Presione **◀** o **▶** para subir o bajar la nitidez.
  - Reset Settings** (Restaurar configuración) — Presione el botón de entrar (**ENTER**) para restaurar la configuración de imagen a los valores de fábrica.

- **Color Temp.** (Temperatura de color) — Presione ▲ o ▼ para seleccionar **Cool** (Fresco), **Neutral** (Neutro) o **Warm** (Cálido) y presione el botón de entrar (**ENTER**).
- **Energy Saving** (Ahorro de energía) — Presione ◀ o ▶ para aumentar o reducir el brillo de la retroiluminación.

4 Presione el botón de menú (**MENU**) para cerrar el menú.

## Ajuste del sonido

Para ajustar el sonido:

1 Presione el botón de menú (**MENU**). Se abrirá el menú de pantalla.

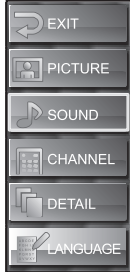

2 Presione ▲ o ▼ para seleccionar **SOUND** (Sonido) y presione el botón de entrar (**ENTER**).

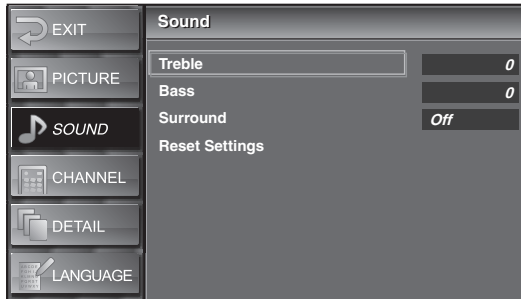

3 Presione ▲ o ▼ para seleccionar la opción que desea ajustar y presione el botón de entrar (**ENTER**). Se puede seleccionar:

- **Treble** (Agudos) — Presione ◀ o ▶ para ajustar los agudos.
- **Bass** (Graves) — Presione ◀ o ▶ para ajustar los graves.
- **Surround** (Envolvente) — Presione ▲ o ▼ para activar (**On**) o desactivar (**Off**).
- **Reset Settings** (Restaurar configuración) — Presione el botón de entrar (**ENTER**) para restaurar la configuración de sonido a los valores de fábrica.

4 Presione el botón de menú (**MENU**) para cerrar el menú.

## Selección de la fuente de entrada de video

Para seleccionar la fuente de entrada de video:

- Presione repetidamente el botón de selección de entrada (**INPUT**) o **CH ▲** para seleccionar la fuente de entrada de video. Se puede seleccionar:
  - Un canal de TV o DTV
  - **Video1** — Selecciona el equipo con video o S-Video conectado a las tomas de **VIDEO1**.
  - **Video2** — Selecciona el equipo con video o S-Video conectado a las tomas de **VIDEO2**.
  - **Component1** (Componentes 1) — Selecciona el equipo con video de componentes conectado a las tomas de **COMPONENT1**.
  - **Component2** (Componentes 2) — Selecciona el equipo con video de componentes conectado a las tomas de **COMPONENT2**.
  - **HDMI1** — Selecciona el componente con HDMI o DVI conectado a la toma de **HDMI1**.

- **HDMI2** — Selecciona el componente con HDMI o DVI conectado a la toma de **HDMI2**.
- **PC** — Selecciona la computadora conectada a la toma de entrada de PC (**PC-IN**).

## Selección del modo de audio

Para seleccionar el modo de audio digital:

- Presione repetidamente el botón de **MTS/SAP** para seleccionar el idioma de audio. Los idiomas que se pueden seleccionar dependen de los idiomas disponibles en el programa que está viendo.

Para seleccionar el modo de audio analógico:

- Presione repetidamente el botón de **MTS/SAP** para seleccionar el modo de audio. Dependiendo de los modos disponibles en el programa que está viendo, se puede seleccionar estéreo (**STEREO**), monofónico (**MONO**) o **SAP** (programa de audio secundario).

*Nota:* Presionar el botón de **MTS/SAP** no controla el audio desde un equipo externo.

## Mostrando información de programa

Para mostrar información sobre canal digital:

- Presione el botón de visualización (**DISPLAY**). La siguiente información aparecerá:

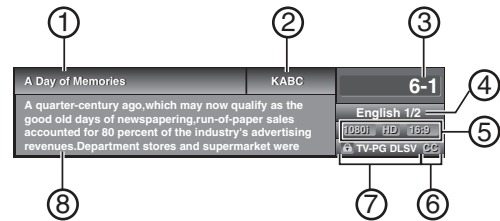

1	Título del programa.
2	Estación transmisora.
3	Número del canal.
4	Idioma del audio.
5	Líneas de barrido efectivas y modo de barrido, formato del programa y relación de aspecto.
6	CC son los subtítulos optativos si están activados.
7	Clasificación de programa.
8	Información de la guía de programación (límite de cuatro líneas). Si la guía de información es más larga que cuatro líneas, presione ▲ o ▼ para desplazar la información. Si no información de programación está disponible, aparece el mensaje <i>No description provided</i> (No se proveyó una descripción).

- Presione el botón de visualización (**DISPLAY**) o de atrás (**BACK**) para cerrar la pantalla.

Para mostrar información sobre el canal analógico:

- Presione el botón de visualización (**DISPLAY**). La siguiente información aparecerá:

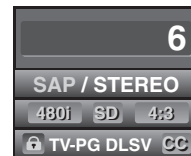

Esta información incluye el número del canal, el modo de audio, el tipo de resolución, la relación de aspecto, CC (si los subtítulos optativos están activados) y la clasificación de programación.

- Presione el botón de visualización (**DISPLAY**) o de atrás (**BACK**) para cerrar la pantalla.

**Para mostrar información sobre un equipo externo:**

- Presione el botón de visualización (**DISPLAY**). La siguiente información aparecerá:



Esta información incluye la fuente de la entrada de video, el tipo de resolución, la clasificación del programa y CC (si los subtítulos optativos están activados).

**Selección de la relación de aspecto**

Se puede seleccionar entre cuatro relaciones de aspecto para los canales de TV y tres relaciones de aspecto para la computadora.

**Para seleccionar el modo de pantalla:**

- Presione repetidamente el botón de **ZOOM** para seleccionar la relación de aspecto que guste.

**En el caso de una señal de video 4:3**

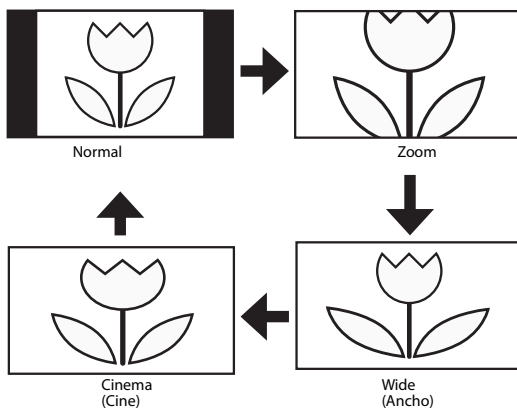

- **Normal** — Muestra la imagen en su tamaño original. Se corta la parte superior e inferior de la imagen.
- **Zoom** — Agrandando el centro de la imagen. Estira la imagen horizontalmente para llenar la pantalla.
- **Ancho** — Estira la imagen para llenar la pantalla horizontalmente.
- **Cinema** — Estira la imagen para llenar la pantalla de 16:9 horizontalmente, y luego agranda la imagen hasta que llene completamente la pantalla sin cambiar la relación de aspecto. La parte externa de la imagen esta cortada.

**En el caso de una señal de video 16:9**

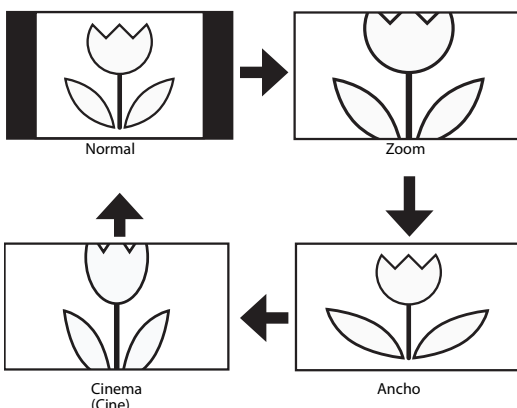

- **Normal** — Reduce la imagen horizontalmente al tamaño 4:3. Barras negras aparecen en ambos lados de la imagen.

- **Zoom** — Agrandando el centro de la imagen. La parte externa de la imagen esta cortada.
- **Ancho** — Muestra la imagen en su tamaño original.
- **Cine** — Muestra la imagen con su dimensión máxima sin cambiar su relación de aspecto. La parte externa de la imagen esta cortada.

**En el caso de una imagen de computadora**

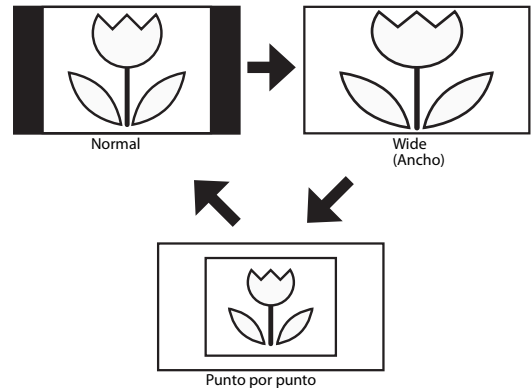

- **Normal** — Estira la imagen proporcionalmente. Barras negras aparecen en ambos lados de la imagen. La disponibilidad de esta opción depende de la relación de aspecto de la señal de entrada.
- **Ancho** — Estira la imagen para llenar la pantalla.
- **Punto por punto** — Muestra la imagen con su tamaño original.

**Ajuste del temporizador de apagado automático**

**Para configurar el temporizador de apagado automático:**

- Presione repetidamente el botón de apagado automático (**SLEEP**) para seleccionar la cantidad de tiempo que su televisor esperará antes de apagarse por sí mismo. Se puede seleccionar **30 min, 60 min, 90 min o 120 min**.
- Para desactivar el temporizador antes de que expire, presione el botón de apagado automático (**SLEEP**) hasta que aparezca el mensaje **"Sleep Off"** (Apagado automático desactivado).  
*Nota: Si desenchufa el cable de alimentación u ocurre una falla de energía, se cancelará el temporizador de apagado automático.*

**Verificación de la intensidad de la señal de la antena**

**Para verificar la intensidad de la señal de la antena:**

- 1 Presione el botón de menú (**MENU**). Se abrirá el menú de pantalla.

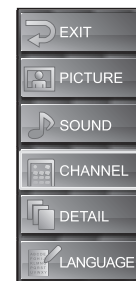

- 2 Presione **▲** o **▼** para seleccionar **CHANNEL** (Canal) y presione el botón de entrar (**ENTER**).

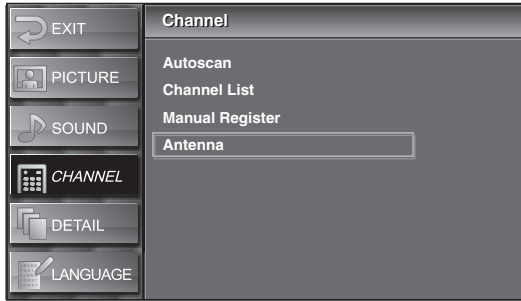

- 3 Presione **▲** o **▼** para seleccionar **Antenna** (Antena) y presione el botón de entrar (**ENTER**).
- 4 Presione los botones numéricos o **CH ▲** o **CH ▼** para seleccionar el canal del cual desea verificar la intensidad de la señal. Se abre una pantalla que muestra la intensidad de la señal.

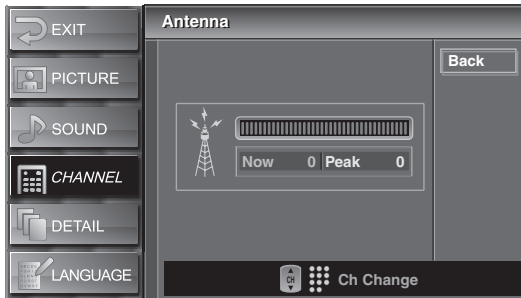

Si la fuente de entrada de video no es **TV**, se abre la siguiente pantalla. No se puede verificar la intensidad de la señal cuando la fuente de entrada de video es un equipo externo.

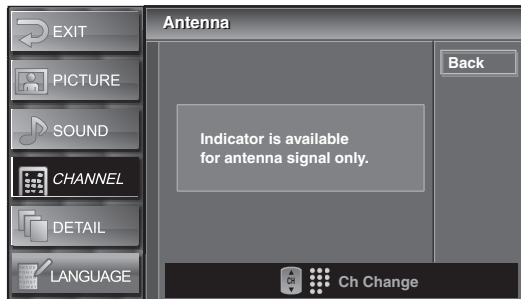

- 5 Presione el botón de menú (**MENU**) para cerrar el menú.

## Congelamiento de la imagen

### Para congelar la imagen:

- Presione el botón de congelar (**FREEZE**). La imagen se congela en la pantalla pero el sonido sigue reproduciéndose. Presione cualquier botón excepto el de encendido (**POWER**) para regresar a la visualización normal.

### Notas:

Si su televisor no detecta una señal o la señal está protegida, la imagen se congela y el sonido se silencia.

Después de que la imagen se ha congelado por cinco minutos, su televisor regresará a la visualización normal para proteger la pantalla.

## Uso de subtítulos optativos digitales

### Para usar subtítulos optativos digitales:

- 1 Presione el botón de menú (**MENU**). Se abrirá el menú de pantalla.

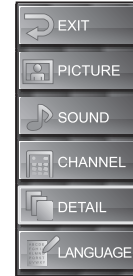

- 2 Presione **▲** o **▼** para seleccionar **DETAIL** (Detalle) y presione el botón de entrar (**ENTER**).

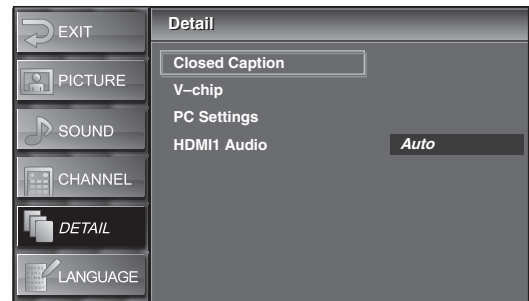

- 3 Presione **▲** o **▼** para seleccionar **DTV CC** y presione el botón de entrar (**ENTER**).

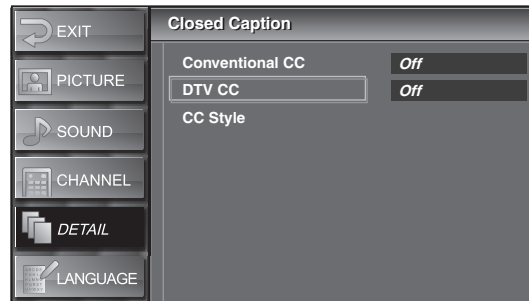

- 4 Presione **▲** o **▼** para seleccionar un modo de subtítulos optativos y presione el botón de entrar (**ENTER**). Se puede seleccionar **Off** (Desactivado) o **Service 1** (Servicio 1) a **Service 6** (Servicio 6). El modo normal es Servicio 1 (**Service 1**). Los modos disponibles dependen de los modos transmitidos con el programa.

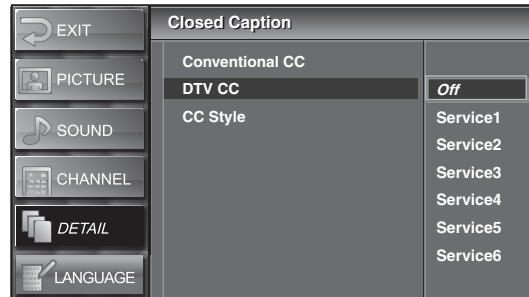

- 5 Presione el botón de menú (**MENU**) para cerrar el menú.

## Uso de subtítulos optativos analógicos

Para usar subtítulos optativos analógicos:

- 1 Presione el botón de menú (**MENU**). Se abrirá el menú de pantalla.

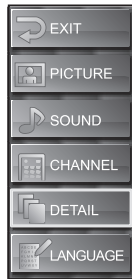

- 2 Presione **▲** o **▼** para seleccionar **DETAIL** (Detalle) y presione el botón de entrar (**ENTER**).

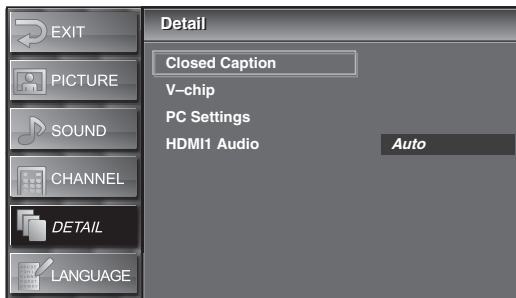

- 3 Presione **▲** o **▼** para seleccionar **Closed Caption** (Subtítulos optativos) y presione el botón de entrar (**ENTER**).

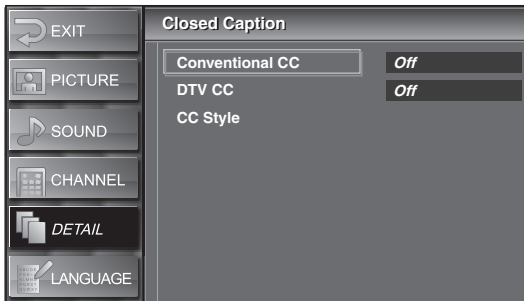

- 4 Presione **▲** o **▼** para seleccionar **Conventional CC** (Subtítulos optativos convencionales) y presione el botón de entrar (**ENTER**).

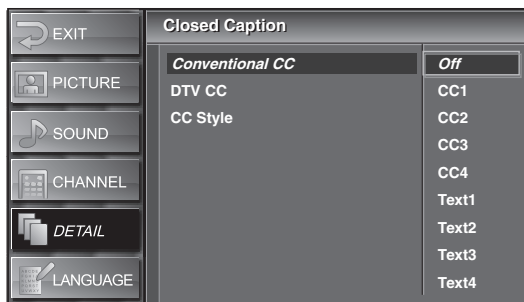

- 5 Presione **▲** o **▼** para seleccionar un modo de subtítulos optativos y presione el botón de entrar (**ENTER**). Se puede seleccionar:

- **Off** (Desactivado) — Desactiva los subtítulos optativos.
- **CC1 a CC4** — Muestra texto en un área pequeña para que no obstruya la imagen. CC1 normalmente muestra el texto del audio en el mismo idioma que el audio. CC2 y CC4 raramente se usan y normalmente muestran información suministrada por la estación transmisora tal como noticias o reportes del clima.
- **Text1 a Text4** — Muestra el texto en un cuadro negro grande que puede obstruir la imagen. Text1 normalmente muestra el texto del audio en el mismo idioma que el audio. Text3 normalmente muestra el texto del audio en un segundo idioma. Text2 y Text4 raramente se usan y normalmente muestran información suministrada por la estación transmisora tal como noticias o reportes del clima.

- 6 Presione el botón de menú (**MENU**) para cerrar el menú.

### Notas:

Para mostrar los subtítulos optativos en su televisor, la señal transmitida debe contener la información de los subtítulos.

No todos los programas de televisión y comerciales cuentan con subtítulos optativos o con todos los tipos de subtítulos optativos.

Es posible que los subtítulos y texto no coincidan exactamente con la voz en el televisor.

Cambiar canales puede retrasar los subtítulos optativos por unos segundos.

Ajustar el volumen o silenciar el sonido puede retrasar los subtítulos optativos por unos segundos.

Abreviaturas, símbolos y otros atajos gramaticales se pueden usar para poder mantenerse sincronizado con la acción en la pantalla. Éste no es un problema de su televisor.

Los subtítulos opcionales o los caracteres de texto no se mostrarán mientras el menú de pantalla esté abierto.

Si aparece un cuadro negro en la pantalla de su televisor, los subtítulos optativos están configurados en el modo de texto. Para remover el cuadro, seleccione **CC1**, **CC2**, **CC3**, **CC4** o **Off** (Desactivado).

Si su televisor recibe señales de televisión de mala calidad, los subtítulos optativos pueden contener errores o no pueden estar presentes.

Algunas posibles causas de señales de mala calidad son el ruido de la ignición de un auto, ruido de un motor eléctrico, recepción de una señal débil o la recepción de una señal multiplexada (fantasmas o agitación de la pantalla).

Su televisor mantendrá la configuración de subtítulos optativos aún si falla la energía.

Los subtítulos optativos no se muestran cuando se utiliza una conexión HDMI.

Cuando su televisor recibe una señal de reproducción de efecto especial (por ej., Buscar, Cámara lenta o Detener) proveniente de un canal de salida de video del VCR (3 ó 4), es posible que su televisor no muestre el texto o subtítulos correctos.

## Cambio del estilo de subtítulos optativos digitales

Para cambiar el estilo de los subtítulos optativos digitales:

- 1 Presione el botón de menú (MENU). Se abrirá el menú de pantalla.

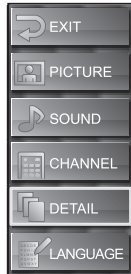

- 2 Presione ▲ o ▼ para seleccionar **DETAIL** (Detalle) y presione el botón de entrar (ENTER).

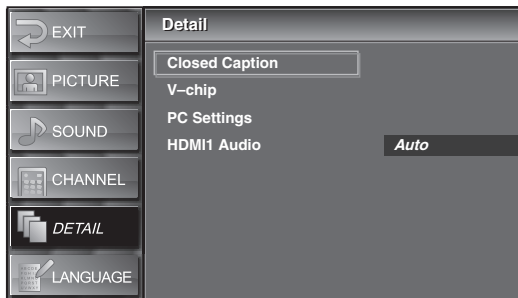

- 3 Presione ▲ o ▼ para seleccionar **Closed Caption** (Subtítulos optativos) y presione el botón de entrar (ENTER).

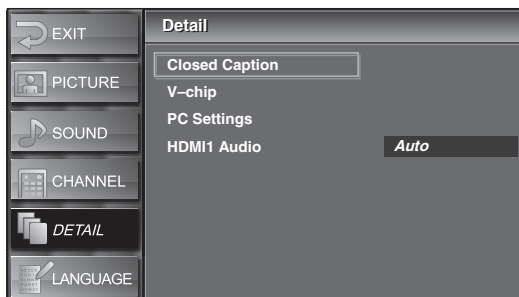

- 4 Presione ▲ o ▼ para seleccionar **CC Style** (Estilo de subtítulos optativos) y presione el botón de entrar (ENTER).

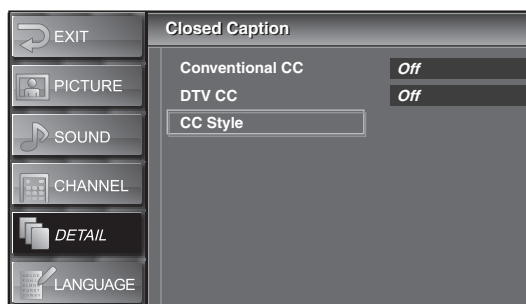

- 5 Presione ▲ o ▼ para seleccionar **User Setting** (Configuración del usuario) y presione el botón de entrar (ENTER).

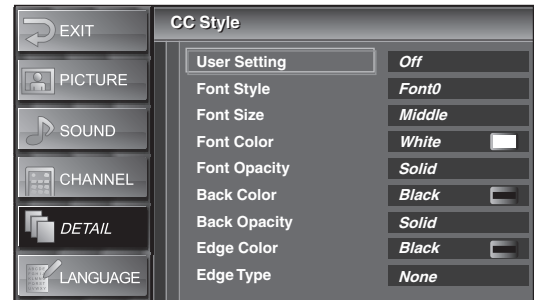

- 6 Presione ▲ o ▼ para seleccionar **On** (Activado) y presione el botón de entrar (ENTER).

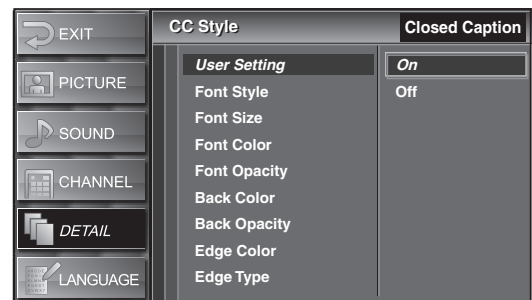

- 7 Presione ▲ o ▼ para seleccionar un estilo y presione el botón de entrar (ENTER).

- 8 Presione ▲ o ▼ para seleccionar un estilo y presione el botón de entrar (ENTER). Puede cambiar los siguientes estilos:

### Estilo de fuente

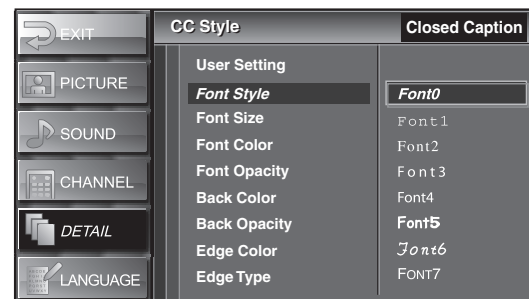

### Tamaño de fuente





**Color de fuente**

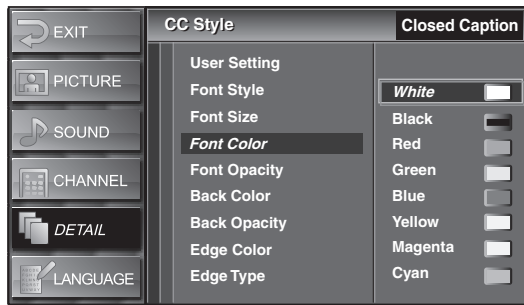

**Opacidad de fuente**

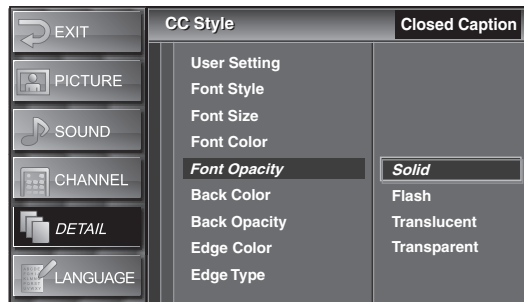

**Color de fondo**

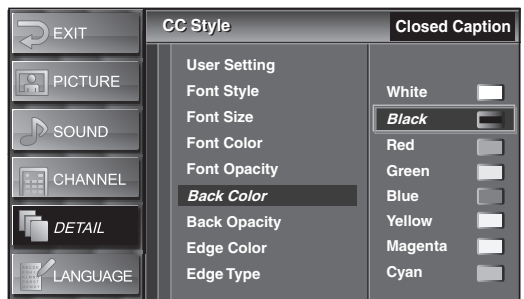

**Opacidad de fondo**

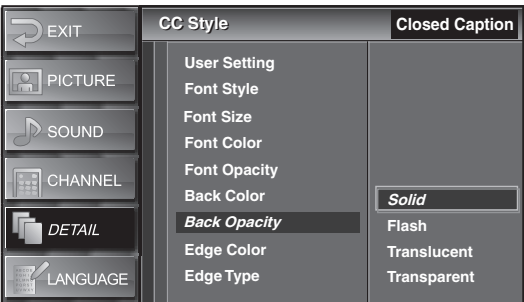

**Color de borde**

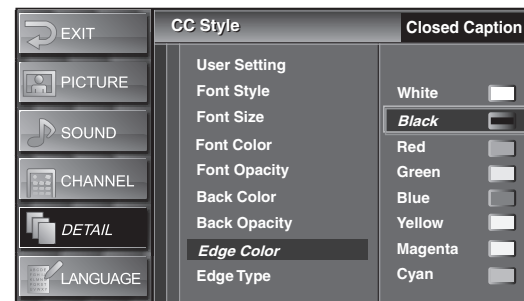

**Tipo de borde**

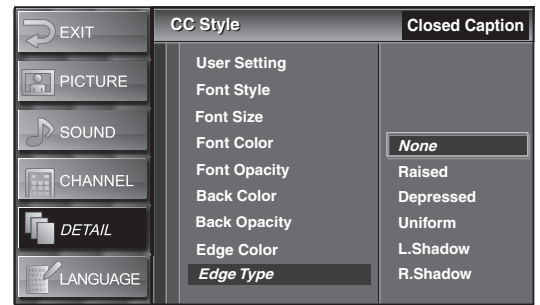

9 Presione el botón de menú (MENU) para cerrar el menú.

**Configuración de los controles de los padres**

Para configurar los controles de los padres:

1 Presione el botón de menú (MENU). Se abrirá el menú de pantalla.

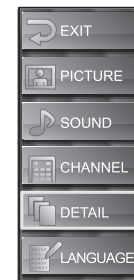

2 Presione ▲ o ▼ para seleccionar **DETAIL** (Detalle) y presione el botón de entrar (ENTER).

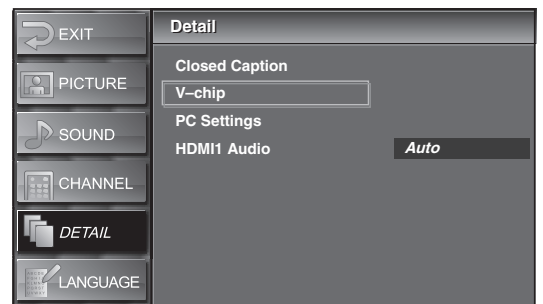

3 Presione ▲ o ▼ para seleccionar **V-chip** y presione el botón de entrar (ENTER).

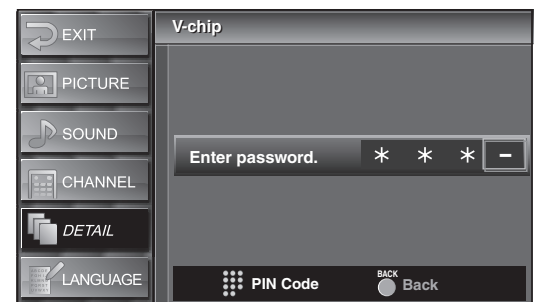

- Presione los botones numéricos para ingresar una contraseña de cuatro dígitos. Si no ha configurado una contraseña, ingrese **0000**.

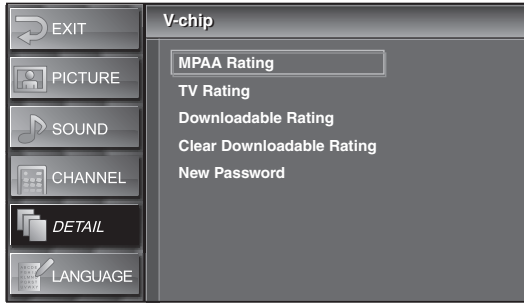

- Presione **▲** o **▼** para seleccionar una opción de control de los padres y presione el botón de entrar (**ENTER**). Se puede seleccionar:
  - **MPAA Rating** (Clasificación de MPAA) — Para obtener más información, refiérase a “Configuración de la clasificación de MPAA” en la página 50.
  - **TV Rating** (Clasificación de TV) — Para obtener más información, refiérase a “Configuración de las clasificaciones de TV” en la página 50.
  - **Downloadable Rating** (Clasificación descargada) — Le permite usar información de clasificación que se descarga automáticamente para las estaciones digitales. Este es un nuevo sistema de clasificación y no a todos los canales digitales lo usan.
  - **Clear Downloadable Rating** (Borrar clasificación descargada) — Le permite borrar la información de clasificación descargada.
  - **New Password** (Contraseña nueva) — Para obtener más información, refiérase a “Cambio de la contraseña” en la página 51.

## Configuración de la clasificación de MPAA

La mayoría de las películas tienen clasificaciones establecidas por la MPAA (Motion Picture Association of America). Puede bloquear estas películas con referencia a estas clasificaciones.

### Para configurar la clasificación de películas:

- Presione **▲** o **▼** para seleccionar **MPAA Rating** (Clasificación de MPAA) y presione el botón de entrar (**ENTER**).

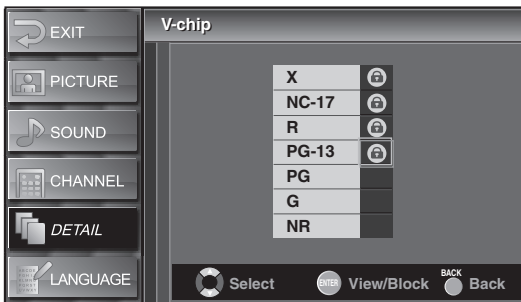

- Presione **▲** o **▼** para seleccionar la clasificación que desea bloquear y presione el botón de entrar (**ENTER**). Para desbloquear la clasificación, presione el botón de entrar (**ENTER**). Se bloqueará la clasificación seleccionada y todas las clasificaciones superiores. Cuando una clasificación está bloqueada, aparece un icono de candado junto a la clasificación. Se puede seleccionar:
  - **X** — Audiencias adultas solamente.
  - **NC-17** — Prohibido para menores de 17 años.
  - **R** — Niños menores de 17 años deben ser supervisados por un padre o un custodio adulto.

- **PG-13** — No se recomienda a niños menores de 13 años.
- **PG** — Se recomienda la guía de los padres.
- **G** — Para audiencia general.
- **NR** — Sin clasificación.

- Presione el botón de menú (**MENU**) para cerrar el menú.

## Configuración de las clasificaciones de TV

Muchos programas de televisión tienen clasificaciones establecidas por las estaciones emisoras. Puede bloquear los programas de TV y las películas basado en estas clasificaciones.

### Para configurar la clasificación de TV:

- Presione **▲** o **▼** para seleccionar **TV Rating** (Clasificación de TV) y presione el botón de entrar (**ENTER**).

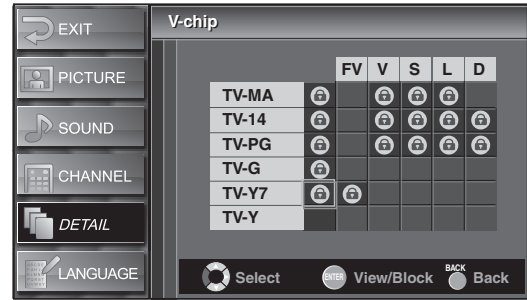

- Presione **▲** **▼** **◀** o **▶** para seleccionar la clasificación que desea bloquear y presione el botón de entrar (**ENTER**). Para desbloquear la clasificación, presione el botón de entrar (**ENTER**). Se puede seleccionar:
  - **TV-MA** — Solo para audiencia madura.
  - **TV-14** — No adecuado para niños menores de 14 años.
  - **TV-PG** — Se recomienda la guía de los padres.
  - **TV-G** — Audiencia general.
  - **TV-Y7** — No adecuado para niños menores de 7 años.
  - **TV-Y** — Adecuado para todos los niños
- Si seleccionó **TV-MA**, **TV-14**, **TV-PG**, o **TV-Y7**, presione **▲** **▼** **◀** o **▶** para seleccionar la subclasificación que desea bloquear y presione el botón de entrar (**ENTER**). Para desbloquear la clasificación, presione el botón de entrar (**ENTER**). Se bloqueará la clasificación seleccionada y todas las clasificaciones superiores. Cuando una clasificación está bloqueada, aparece un icono de candado debajo de la clasificación.

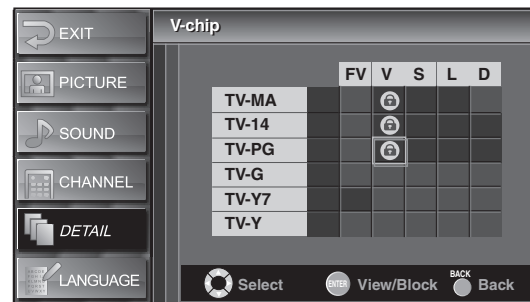

Se puede seleccionar:

- **FV** — Violencia de fantasía. En el caso de TV-Y7.
- **V** — Violencia. En el caso de TV-PG, TV-14 y TV-MA.
- **S** — Situaciones sexuales. En el caso de TV-PG, TV-14 y TV-MA.
- **L** — Lenguaje vulgar. En el caso de TV-PG, TV-14 y TV-MA.
- **D** — Dialogo insinuante. En el caso de la TV-PG y TV-14.

**Nota:** No se puede bloquear una subcategoría a menos que la categoría principal esté bloqueada.

- 4 Presione el botón de menú (**MENU**) para cerrar el menú.

**Notas:**

Cuando se bloquea una clasificación, las clasificaciones superiores se bloquean automáticamente. Las clasificaciones inferiores se mantendrán disponibles para verlas.

Cuando se bloquea la clasificación más alta, todas las clasificaciones se bloquean automáticamente.

Diferentes programas usan diferentes clasificaciones. Para bloquear toda la programación que no es apropiada, ajuste los controles de los padres para la clasificación de MPAA (**MPAA Rating**), la clasificación de TV (**TV Rating**) y la clasificación descargada (**Downloadable Rating**).

Si la energía falla, su televisor mantendrá la configuración del V-chip con excepción de la contraseña. La contraseña se restaurará a **0000**.

## Cambio de la contraseña

**Para cambiar la contraseña:**

- 1 Presione el botón de menú (**MENU**). Se abrirá el menú de pantalla.

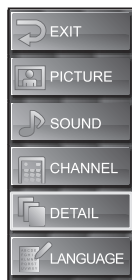

- 2 Presione **▲** o **▼** para seleccionar **DETAIL** (Detalle) y presione el botón de entrar (**ENTER**).

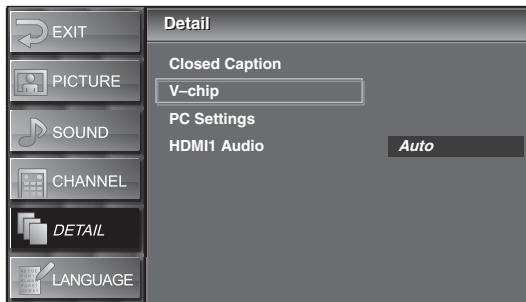

- 3 Presione **▲** o **▼** para seleccionar **V-chip** y presione el botón de entrar (**ENTER**).

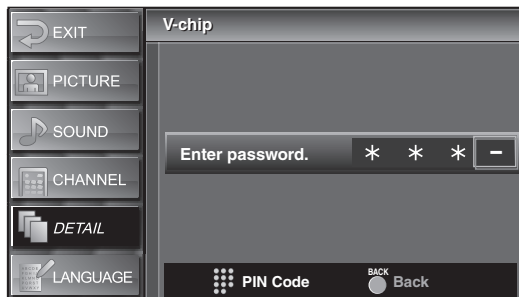

- 4 Presione los botones numéricos para ingresar una contraseña de cuatro dígitos. Si no ha configurado una contraseña, ingrese **0000**. Si olvidó la contraseña, cierre el menú, apague su televisor y desenchufe el cable de alimentación por 10 segundos. Se restaurará la contraseña predefinida (**0000**).

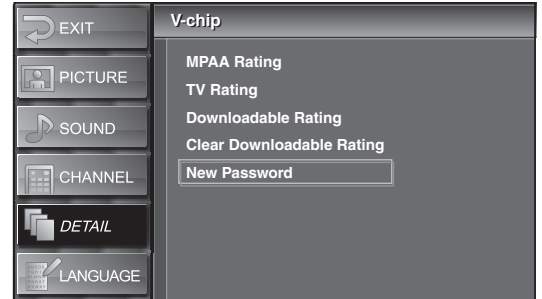

- 5 Presione **▲** o **▼** para seleccionar **New Password** (Nueva contraseña) y presione botón de entrar (**ENTER**).

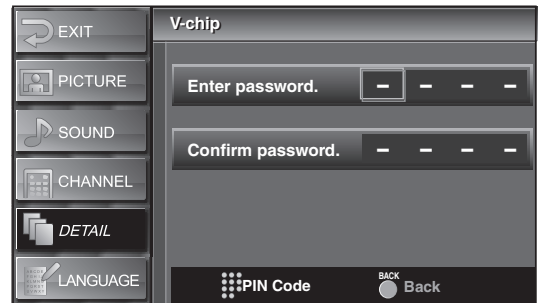

- 6 Presione los botones numéricos para ingresar la contraseña nueva y vuelva a ingresar la contraseña nueva para confirmar.
- 7 Presione el botón de menú (**MENU**) para cerrar el menú.

## Ajuste de la imagen de computadora

**Para ajustar la imagen de computadora:**

- 1 Presione el botón de menú (**MENU**). Se abrirá el menú de pantalla.

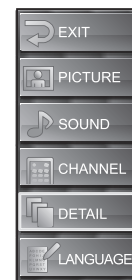

- 2 Presione **▲** o **▼** para seleccionar **DETAIL** (Detalle) y presione el botón de entrar (**ENTER**).

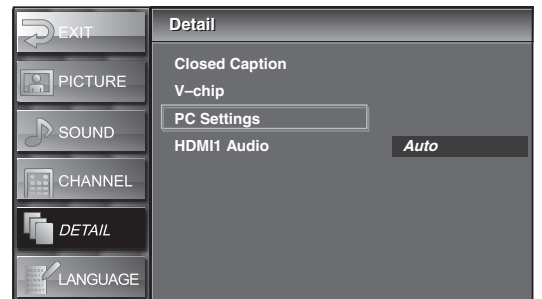

- 3 Presione ▲ o ▼ para seleccionar **PC Settings** (Configuración de PC) y presione el botón de entrar (**ENTER**).

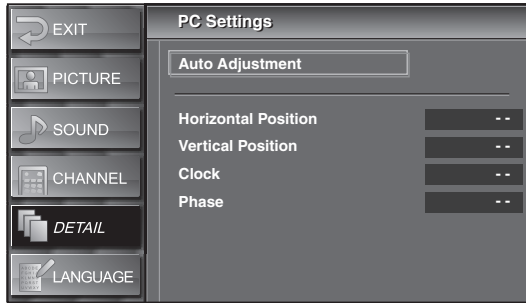

- 4 Presione ▲ o ▼ para seleccionar la opción que desea ajustar y presione el botón de entrar (**ENTER**). Se puede seleccionar:
- **Auto Adjustment** (Ajuste automático) — Presione el botón de entrar (**ENTER**) Su televisor ajustará automáticamente la posición horizontal, la posición vertical, el reloj y la fase. Si no obtiene los resultados que desea, puede ser que necesite ajustar manualmente la configuración.
  - **Horizontal Position** (Posición horizontal) — Presione ◀ o ▶ para mover la imagen hacia la izquierda o derecha.
  - **Vertical Position** (Posición vertical) — Presione ▲ o ▼ para mover la imagen hacia la arriba o abajo.
  - **Clock** (Reloj) — Presione ◀ o ▶ para estabilizar la imagen. Para obtener los mejores resultados, ajuste la fase (**Phase**) antes de ajustar el reloj (**Clock**).
  - **Phase** (Fase) — Presione ◀ o ▶ para mejorar la claridad de la imagen.

- 5 Presione el botón de menú (**MENU**) para cerrar el menú.

## Selección del modo de audio de HDMI

Sólo se puede seleccionar el modo de audio de HDMI para el equipo conectado en la toma de entrada HDMI 1 (**HDMI 1 IN**).

### Para seleccionar el modo de audio de HDMI:

- 1 Presione el botón de menú (**MENU**). Se abrirá el menú de pantalla.



- 2 Presione ▲ o ▼ para seleccionar **DETAIL** (Detalle) y presione el botón de entrar (**ENTER**).

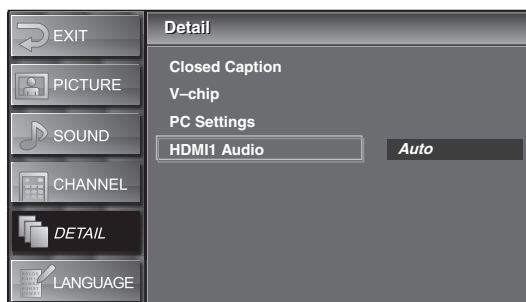

- 3 Presione ▲ o ▼ para seleccionar **HDMI1 Audio** (audio de HDMI 1) y presione botón de entrar (**ENTER**).

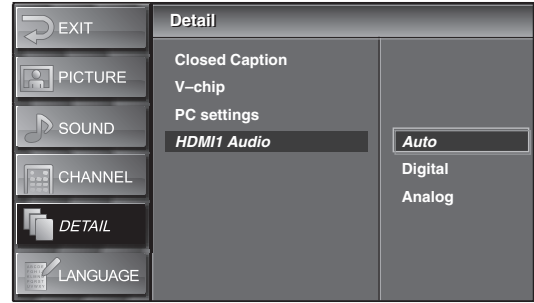

- 4 Presione ▲ o ▼ para seleccionar un modo de audio de HDMI 1 y presione botón de entrar (**ENTER**). Se puede seleccionar:
- **Auto** — Si ha conectado un equipo digital a la toma de entrada de HDMI 1 (**HDMI 1 IN**) y un equipo analógico a las tomas de entrada de audio relacionadas (**AUDIO IN**), se le dará la prioridad al equipo con audio digital.
  - **Digital** — Selecciona el equipo digital conectado a la toma de entrada de HDMI 1 (**HDMI 1 IN**).
  - **Analog** (Analógico) — Selecciona el equipo analógico conectado a las tomas de entrada de audio (**AUDIO IN**) relacionadas con la toma de entrada de HDMI 1 (**HDMI 1 IN**).
- 5 Presione el botón de menú (**MENU**) para cerrar el menú.

## Mantenimiento

### Limpieza

- Antes de limpiar la pantalla, desenchufe su televisor del tomacorriente.
- Limpie el panel frontal y otras superficies exteriores de su televisor con un paño suave que se ha mojado en agua templada y luego ha sido exprimido.
- Nunca use disolventes ni alcohol. No rocíe un líquido insecticida cerca de su televisor. Esta clase de productos químicos podría dañar y decolorar las superficies expuestas.

### Reparación

No intente reparar su televisor usted mismo. No existen partes reparables por el usuario en el interior. Apague su televisor y desconecte el cable de alimentación y póngase en contacto con un centro de servicio autorizado.

### Verificación de la señal del control remoto

Si el control remoto no está funcionando correctamente, puede usar un radio de AM o una cámara digital (incluyendo un teléfono celular con una cámara integrada) para ver si el control remoto está enviando una señal infrarroja.

#### Para verificar la señal con un radio de AM:

- 1 Sintonice el radio de AM a una frecuencia sin transmisión.
- 2 Apunta el control remoto hacia el radio, presione cualquier botón y escuche. Si se escucha un sonido agitado en el radio, el control remoto está funcionando.

#### Para verificar la señal con una cámara digital:

- 1 Apunte la cámara digital hacia el control remoto.
- 2 Presione cualquier botón en el control remoto y vea la pantalla LCD de la cámara. Si la luz infrarroja aparece en la pantalla LCD, el control remoto está funcionando.

## Localización y corrección de fallas

Problema	Solución
La unidad no enciende.	Asegúrese de que el cable de alimentación esté enchufado. Si ocurre una falla de energía, desenchufe el cable de alimentación por 30 minutos para dejar que su televisor se reinicie solo.
No hay imagen o sonido.	Asegúrese de que su televisor esté encendido. Asegúrese de que el tomacorriente esté suministrando corriente. Asegúrese de que la antena o la TV por cable esté correctamente conectada y asegurada. Si está usando una antena exterior, verifique la condición del cableado y las conexiones. Intente con otro canal. El problema puede estar limitado a la estación transmisora. Apague su televisor, espere por un minuto y vuelva a encenderlo.
Sin color.	Asegúrese de que la antena o la TV por cable esté correctamente conectada y asegurada. Si está usando una antena exterior, verifique la condición del cableado y las conexiones. Intente con otro canal. El problema puede estar limitado a la estación transmisora. Ajuste la opción de <b>Color</b> en el menú de pantalla. Para obtener más información, refiérase a "Ajuste de la imagen" en la página 43.
El sonido está bien pero la imagen es deficiente.	Asegúrese de que la antena o la TV por cable esté correctamente conectada y asegurada. Si está usando una antena exterior, verifique la condición del cableado y las conexiones. La interferencia eléctrica proveniente de aparatos cercanos puede afectar la calidad de la imagen. Apague los aparatos o mueva su televisor. Ajuste de las opciones de contraste ( <b>Contrast</b> ) y brillo ( <b>Brightness</b> ) en el menú de pantalla. Para obtener más información, refiérase a "Ajuste de la imagen" en la página 43. Intente con otro canal. El problema puede estar limitado a la estación transmisora.
Imagen distorsionada.	Si está usando una antena exterior, verifique la condición del cableado y las conexiones. Intente con otro canal. El problema puede estar limitado a la estación transmisora.

Problema	Solución
Imagen débil.	Asegúrese de que la antena o la TV por cable esté correctamente conectada y asegurada. Si está usando una antena exterior, verifique la condición del cableado y las conexiones. Ajuste de las opciones de contraste ( <b>Contrast</b> ) y brillo ( <b>Brightness</b> ) en el menú de pantalla. Para obtener más información, refiérase a "Ajuste de la imagen" en la página 43. Intente con otro canal. El problema puede estar limitado a la estación transmisora.
Líneas o bandas en la imagen.	Si está usando una antena exterior, verifique la condición del cableado y las conexiones. La interferencia eléctrica proveniente de aparatos cercanos puede afectar la calidad de la imagen. Apague los aparatos o mueva su televisor. Intente con otro canal. El problema puede estar limitado a la estación transmisora.
Imagen borrosa.	Si está usando una antena exterior, verifique la condición del cableado y las conexiones. Intente con otro canal. El problema puede estar limitado a la estación transmisora.
Fantasma en la imagen.	Asegúrese de que la antena o la TV por cable esté correctamente conectada y asegurada. Si está usando una antena exterior, verifique la condición del cableado y las conexiones. La interferencia eléctrica proveniente de aparatos cercanos puede afectar la calidad de la imagen. Apague los aparatos o mueva su televisor. Intente con otro canal. El problema puede estar limitado a la estación transmisora.
Barras en la pantalla.	Si está usando una antena exterior, verifique la condición del cableado y las conexiones. La interferencia eléctrica proveniente de aparatos cercanos puede afectar la calidad de la imagen. Apague los aparatos o mueva su televisor.
La imagen se desplaza verticalmente.	Si está usando una antena exterior, verifique la condición del cableado y las conexiones. La interferencia eléctrica proveniente de aparatos cercanos puede afectar la calidad de la imagen. Apague los aparatos o mueva su televisor. Intente con otro canal. El problema puede estar limitado a la estación transmisora.

Problema	Solución
Diferentes marcas de color en la pantalla.	Aleje la unidad de aparatos eléctricos cercanos. Apague la unidad y espere 30 minutos antes de volver a encenderla. Intente con otro canal. El problema puede estar limitado a la estación transmisora.
La imagen tiene unos puntos brillantes u oscuros	Unos puntos brillantes u oscuros en un una pantalla LCD es normal. Esto no afecta el funcionamiento de este televisor
Recepción deficiente en algunos canales.	Asegúrese de que la antena o la TV por cable esté correctamente conectada y asegurada. Si está usando una antena exterior, verifique la condición del cableado y las conexiones. La interferencia eléctrica proveniente de aparatos cercanos puede afectar la calidad de la imagen. Apague los aparatos o mueva su televisor. Intente con otro canal. El problema puede estar limitado a la estación transmisora.
Imagen aceptable, sonido deficiente.	Intente con otro canal. El problema puede estar limitado a la estación transmisora.
No se pueden recibir señales digitales.	Asegúrese de que el escaneo de canales automático se ha completado. El escaneo de canales automático debe ser completado cuando configure su televisor por primera vez o cuando lo mueva a un lugar donde se transmiten canales que antes no estaban disponibles. Puede ser que no se transmita el canal seleccionado. Cuando el escaneo de canales automático se interrumpe y no se completa, no se podrán recibir algunos canales. Asegúrese de que el escaneo de canales automático se ha completado.
El número de canal ingresado cambia automáticamente.	Algunos canales digitales tienen números de canal alternativos. Su televisor cambia de números automáticamente a los que representan la estación transmisora. Estos son los números usados para las transmisiones analógicas.

Problema	Solución
El control remoto no funciona.	Si está usando una antena exterior, verifique la condición del cableado y las conexiones.
	Revise las pilas del control remoto.
	Verifique que no hay obstáculos entre el sensor del control remoto en su televisor y el control remoto.
	Verifique la salida de señal. Si las señales buena, entonces puede haber un problema con el sensor infrarrojo. Cuando hay un dispositivo equipado con infrarrojo tal como una computadora cercana al televisor, en dispositivo puede interrumpir la señal del control remoto. Aleje de su televisor el dispositivo equipado con infrarrojo, cambie el ángulo del sensor infrarrojo o desactive la función de comunicación infrarroja.
	Apunte el control remoto directamente hacia el sensor de control remoto al frente de su televisor.
	Acerque el control remoto a su televisor. Asegúrese de que las pilas están insertadas correctamente. Los símbolos + y - en las pilas deben coincidir con los símbolos + y - dentro del compartimiento de las pilas.
Los subtítulos se muestran con errores ortográficos.	Las compañías de producción de subtítulos pueden transmitir los programas sin corregir los errores ortográficos en una transmisión en vivo.
Los subtítulos optativos no se muestran completamente, o aparecen después del diálogo.	Es común que los subtítulos se retrasen unos cuantos segundos en programas de difusión en vivo. La mayoría de compañías de producción de subtítulos pueden mostrar un diálogo a un máximo de 220 palabras por minuto. Si un diálogo excede esa velocidad, la edición selectiva se usa para asegurar que los subtítulos se mantengan sincronizados con el diálogo actual.
Los subtítulos optativos se muestran en un cuadro blanco o no se muestra ningún subtítulo en un programa que contiene subtítulos optativos.	La interferencia de edificios o condiciones de clima pueden hacer que los subtítulos optativos no estén completos.
	Las estaciones de transmisión pueden acortar los programas para insertar comerciales. El decodificador de subtítulos no puede leer la información de programas acortados.
No se muestran subtítulos optativos cuando se reproduce una cinta de video que contiene subtítulos.	La cinta de video puede haber sido copiada ilegalmente, o puede ser que no se leyó la señal de subtítulos durante el copiado.
Se muestra un cuadro negro en la pantalla del televisor.	Se seleccionó el modo de texto para los subtítulos optativos. Seleccione <b>CC1, CC2, CC3, CC4</b> o <b>Off</b> (Desactivado).

## Especificaciones

Las especificaciones están sujetas a cambio sin aviso previo.

<b>Formato de TV</b>	Estándar de TV ATSC/NTSC-M
<b>Sistema de subtítulos optativos</b>	§15.122/FCC (subtítulos optativos digitales) §15.119/FCC (subtítulos optativos analógicos)
<b>Rango de canales (ATSC/NTSC)</b>	VHF terrestre: 2~13 UHF: 14~69 CATV: 2~13, A~W, W+1~W+94 (analógico W+1~W+84), A-5~A-1, 5A
<b>Sistema de sintonización</b>	Sistema de sintonización sintetizado por frecuencia de canal
<b>Acceso de canales</b>	Teclado con acceso directo, rastreo programable y arriba/abajo
<b>Salida de sonido</b>	10 W, 8 Ω × 2
<b>Entrada de antena</b>	VHF/UHF/CATV 75Ω sin balance (Tipo F)
<b>Entrada de S-Video</b>	Conector Mini DIN de 4 terminales × 2 Y: 1 Vp-p (75 Ω) C: 286 mVp-p (75 Ω)
<b>Entrada de video</b>	Toma RCA × 2 1 Vp-p (75 Ω)
<b>Entrada de audio</b>	Toma RCA (Izq./Der.) × 10 500 mV rms
<b>Entrada de video de componentes</b>	Toma RCA × 6 Y: 1 Vp-p (75 Ω) Pb: 700 mVp-p (75 Ω) Pr: 700 mVp-p (75 Ω)
<b>Entrada de HDMI</b>	HDMI de 19 terminales × 2
<b>Entrada de PC</b>	Conector D-Sub de 15 terminales × 1 (RGB) Mini toma de ø3.5 mm × 1 (audio)
<b>Salida coaxial de audio digital</b>	Toma RCA × 1 500 mVp-p (75 Ω)
<b>Salida de audio analógico</b>	Toma RCA × 2
<b>Control remoto</b>	Sistema de luz infrarroja digital codificada
<b>Temperatura de operación</b>	41 °F a 104 °F (5 °C a 40 °C)
<b>Requisitos de alimentación</b>	120 V CA ± 10 %, 60 Hz ± 0.5 %
<b>Consumo de energía (máximo)</b>	220 W
<b>LCD</b>	Panel panorámico XGA de 37 pulgadas
<b>Dimensiones Alto × Ancho × Profundidad</b>	Sin pedestal: 26.5 × 37.5 × 5 pulgadas (672.5 × 950 × 126.5 mm) Con pedestal: 28.1 × 37.5 × 11.5 pulgadas (713 × 950 × 290 mm)
<b>Peso</b>	45.5 lb. (20.6 kg)

## Avisos legales

### FCC Parte 15

Este dispositivo satisface la parte 15 del reglamento FCC. La operación de este producto está sujeta a las dos condiciones siguientes: (1) Este dispositivo no puede causar interferencia dañina, y (2) este dispositivo debe aceptar cualquier interferencia recibida incluyendo interferencias que puedan causar una operación no deseada.

Este equipo ha sido sometido a prueba y se ha determinado que satisface los límites establecidos para ser clasificado como dispositivo digital de la Clase B de acuerdo con la Parte 15 del reglamento FCC. Estos límites están diseñados para proporcionar una protección razonable contra interferencias dañinas en un ambiente residencial. Este equipo genera, usa y puede emitir energía de radiofrecuencia, y si no se instala y usa de acuerdo con las instrucciones, puede causar interferencias perjudiciales a las comunicaciones de radio. Sin embargo, no se garantiza que no ocurrirá interferencia en una instalación particular. Si este equipo causa interferencias perjudiciales en la recepción de la señal de radio o televisión, lo cual puede comprobarse encendiendo y apagando el reproductor alternativamente, se recomienda al usuario corregir la interferencia mediante uno de los siguientes procedimientos:

- Cambie la orientación o la ubicación de la antena receptora.
- Aumente la distancia entre el equipo y el receptor.
- Conecte el equipo a un tomacorriente de un circuito distinto de aquel al que está conectado el receptor.
- Solicite consejo al distribuidor o a un técnico calificado para obtener ayuda.

### Advertencia de la FCC

Cualquier cambio o modificación que no esté aprobado expresamente por la parte responsable por el cumplimiento con el reglamento de FCC puede anular la autoridad del usuario para operar este equipo.

## Derechos de reproducción

### Dolby Laboratories

Este producto incorpora tecnología de protección de derechos de reproducción que está protegida por demandas de método de ciertas patentes de los Estados Unidos y otros derechos de propiedad intelectual poseídos por Macrovision Corporation y otros dueños de los derechos. El uso de esta tecnología con protección de derechos de autor debe ser autorizada por Macrovision Corporation, y está destinada únicamente para visualización en casa y otros usos limitados de visualización a menos que sea autorizada por Macrovision Corporation. Se prohíbe la ingeniería inversa y el desmontaje. Fabricado bajo licencia de Dolby Laboratories. Dolby y el símbolo son marcas registradas de DOLBY LABORATORIES. Todos los derechos reservados.



### HDMI™

Su televisor incorpora una tecnología HDMI™. HDMI, el logo de HDMI y High-Definition Multimedia Interface (Interfaz de Multimedia de Alta Definición) son marcas comerciales o marcas registradas de HDMI Licensing LLC.



### Energy Star

Los productos que han obtenido la homologación ENERGY STAR® están diseñados para proteger el ambiente gracias a una eficiencia más alta de la energía. Su televisor está en conformidad con la norma Energy Star.



### HDTV

El logo "HD TV" es una marca comercial de EICTA.



### Avisos

Las especificaciones y características están sujetas a cambio sin aviso previo u obligación.

Para reparación y soporte llamar al (800) 305-2204.





## Garantía limitada de un año

Dynex Products ("Dynex") le garantiza a usted, el comprador original de este nuevo **DX-LCD37-09** ("Producto"), que éste se encontrará libre de defectos de material o de mano de obra en su fabricación original por un periodo de un (1) año a partir de la fecha de compra del Producto ("Período de Garantía"). Este Producto debe ser comprado en un distribuidor autorizado de productos Dynex y empacado con esta declaración de garantía. Esta garantía no cubre productos reacondicionados. Si notifica a Dynex durante el Período de Garantía sobre un defecto cubierto por esta garantía que requiere reparación, los términos de esta garantía se aplican.

### ¿Cuánto dura la garantía?

El Período de Garantía dura por un año (365 días) a partir de la fecha en que compró el Producto. La fecha de compra se encuentra impresa en el recibo que recibió con el Producto.

### ¿Qué es lo que cubre esta garantía?

Durante el Período de Garantía, si un centro de reparación autorizado de Dynex concluye que la fabricación original del material o la mano de obra del Producto se encuentran defectuosos Dynex (cómo su opción exclusiva): (1) reparará el Producto con repuestos nuevos o reacondicionados; o (2) reemplazará el Producto con uno nuevo o con uno reacondicionado con repuestos equivalentes. Los Productos y repuestos reemplazados bajo esta garantía se volverán propiedad de Dynex y no se le regresarán a usted. Si se requiere la reparación de productos y partes después de que se vence el Período de Garantía, usted deberá pagar todos los costos de mano de obra y de repuestos. Esta estará vigente con tal que usted sea el dueño de su producto Dynex durante el Período de Garantía. El alcance de la garantía se termina si usted vende o transfiere el producto.

### ¿Cómo se obtiene la reparación de garantía?

Si ha comprado el Producto en una tienda de ventas, lleve su recibo original y el Producto a la tienda en donde lo compró. Asegúrese de que vuelva a colocar el Producto en su empaque original o en un empaque que provea la misma protección que el original. Si compró el Producto en un sitio Web, envíe por correo su recibo original y el Producto a la dirección postal listada en el sitio Web. Asegúrese de colocar el Producto en su empaque original o en un empaque que provea la misma protección que el original.

Para obtener servicio de garantía a domicilio para un televisor con una pantalla de 25 pulgadas o más, llame al 1-888-BESTBUY. El soporte técnico diagnosticará y corregirá el problema por teléfono o enviará un técnico certificado por Insignia a su casa.

### ¿En dónde es válida la garantía?

Esta garantía sólo es válida al comprador original del Producto en los Estados Unidos y en Canadá.

### ¿Qué es lo que no cubre la garantía?

Esta garantía no cubre:

- Capacitación del cliente
- Instalación
- Ajuste de configuración
- Daños cosméticos
- Daños debido a actos de la naturaleza, tal como rayos
- Accidentes
- Mal uso
- Abuso
- Negligencia
- Uso comercial
- Modificación de alguna parte del Producto
- Un panel de pantalla de plasma dañado por la persistencia de imágenes estáticas (sin movimiento), mostradas por periodos de tiempo extendido (efecto "burn-in").

Esta garantía tampoco cubre:

- Daño debido al uso o mantenimiento incorrecto
- La conexión a una fuente de voltaje incorrecta
- El intento de reparación por alguien que no sea una compañía autorizada por Dynex para reparar el Producto
- Productos vendidos tal cual (en el estado en que se encuentran) o con todas sus fallas
- Productos consumibles, tal como fusibles o baterías
- Productos en los cuales el número de serie asignado en la fábrica ha sido alterado o removido

EL REEMPLAZO DE REPARACIÓN SEGÚN PROVISTO BAJO ESTA GARANTÍA ES SU ÚNICO RECURSO. DYNEX NO SERÁ RESPONSABLE POR DAÑOS INCIDENTALES O CONSECUENTES DEBIDO AL INCUMPLIMIENTO DE CUALQUIER GARANTÍA EXPRESA O IMPLÍCITA RELACIONADA CON ESTE PRODUCTO, INCLUYENDO PERO SIN LIMITARSE A LA PÉRDIDA DE INFORMACIÓN, LA PÉRDIDA DE NEGOCIOS O DE GANANCIAS. DYNEX PRODUCTS NO HACE NINGUNA OTRA GARANTÍA EXPRESA E IMPLÍCITA RELACIONADA A ESTE PRODUCTO, INCLUYENDO PERO SIN LIMITARSE A, CUALQUIER GARANTÍA IMPLÍCITA DE O CONDICIONES DE COMERCIALIZACIÓN O IDONEIDAD PARA UN USO PARTICULAR, ESTÁN LIMITADAS EN DURACIÓN AL PERÍODO DE GARANTÍA DECLARADO ANTERIORMENTE Y NINGUNA GARANTÍA YA SEA EXPRESA O IMPLÍCITA SE APLICARÁ DESPUÉS DEL PERÍODO DE GARANTÍA. ALGUNOS ESTADOS, PROVINCIAS Y JURISDICIONES NO PERMITEN RESTRICCIONES EN CUANTO A LA DURACIÓN DE UNA GARANTÍA IMPLÍCITA, ASÍ QUE LA RESTRICCIÓN ANTERIOR PUEDE NO APLICARSE EN SU CASO. ESTA GARANTÍA LE DA DERECHOS LEGALES ESPECÍFICOS, Y USTED PUEDE POSEER OTROS DERECHOS QUE VARÍAN DE ESTADO A ESTADO, O DE PROVINCIA A PROVINCIA.

Póngase en contacto con Dynex:

Para servicio al cliente favor llamar al 1-800-305-2204

[www.dynexproducts.com](http://www.dynexproducts.com)

Distribuido por Best Buy Purchasing, LLC

Dynex, 7601 Penn Avenue South, Richfield, Minnesota, E.U.A. 55423-3645

© 2008 Best Buy Enterprise Services, Inc. Todos los derechos reservados. DYNEX es una marca comercial de Best Buy Enterprise Services, Inc. registrada en ciertos países. Todos los otros productos y los nombres de marca son marcas comerciales de sus respectivos dueños.













**DYNEX**™

08-1262

[www.dynexproducts.com](http://www.dynexproducts.com) (800) 305-2204

Distributed by Best Buy Purchasing, LLC  
7601 Penn Ave. South, Richfield, MN 55423 U.S.A.

© 2008 Best Buy Enterprise Services, Inc. All rights reserved.

DYNEX is a trademark of Best Buy Enterprise Services, Inc. Registered in some countries. All other products and brand names are trademarks of their respective owners.

Distribuido por Best Buy Purchasing, LLC  
7601 Penn Ave. South, Richfield, MN 55423 U.S.A.

© 2008 Best Buy Enterprise Services, Inc. Todos los derechos reservados.

DYNEX es una marca de Best Buy Enterprise Services, Inc. Registrada en ciertos países. Todos los demás productos y marcas son marcas comerciales de sus respectivos dueños.